

400NK

650NK



ÍNDICE

Prólogo	8
Sistema de control de las emisiones de evaporación	9
Convertidor catalítico	10
Introducción	13
Número de identificación del vehículo y número de serie del motor	14
Especificaciones	15
Seguridad del conductor	18
Precauciones generales de seguridad	18
Responsabilidades del propietario	22
Equipo de conducción segura	23
Advertencias de peligro potencial	26
Vistas de la motocicleta	31
Vista desde atrás del lado izquierdo	31
Vista desde adelante del lado derecho	32
Mandos y características	33
Palanca de embrague	33
Palanca de freno de mano delantero	33
Interruptores del manubrio, lado izquierdo	34

Interruptores del manubrio, lado derecho	35
Puño del acelerador	35
Bloqueos	36
Palanca de cambio de marchas	38
Palanca de freno trasero	39
Muleta	39
Asidero y apoyapiés para los pasajeros	40
Panel de instrumentos de la pantalla TFT	41
Panel de instrumentos	41
Activación y pruebas	41
Indicadores del panel de instrumentos	42
Pantalla del panel de instrumentos (modo ECO - ahorro de combustible)	45
Pantalla del panel de instrumentos (modo SPORT - deportivo)	46
Menú del panel de instrumentos	52
Funcionamiento de la motocicleta	73
Período de asentamiento	73
Inspección diaria de seguridad	74
Arranque	76
Inicio de la conducción	77
Cambio de marchas y conducción	77

Frenos.....	79
Estacionamiento	80
Funcionamiento seguro	81
Técnicas de conducción segura	81
Precauciones adicionales para el funcionamiento a alta velocidad	83
Mantenimiento	84
Definición de uso en condiciones adversas.....	84
Puntos clave del programa de lubricación	85
Programa de mantenimiento durante el periodo de asentamiento	86
Programa de mantenimiento periódico	89
Juego de la palanca de embrague.....	95
Kit de herramientas.....	96
Sistema de combustible	97
Tanque de combustible.....	97
Requisito de combustible	98
Conjunto del motor	99
Inspección del nivel de aceite de motor	99
Cambio de aceite de motor y filtro de aceite.....	100
Capacidad de aceite de motor	102
Bujía.....	103

Sistema de admisión y escape de aire	104
Sistema de detección de combustible y escape	104
Válvula de admisión de aire	104
Luz de las válvulas.....	105
Filtro de aire	106
Sistema de refrigeración.....	107
Radiador y ventilador de refrigeración	107
Mangueras del radiador	107
Refrigerante	108
Inspección del nivel de refrigerante	110
Llenado de refrigerante	111
Neumáticos y cadena.....	112
Especificaciones de los neumáticos	112
Carga útil de los neumáticos.....	113
Fricción de los neumáticos	114
Inspección de la cadena de transmisión	115
Ajuste de la tensión de la cadena	116
Sistema de frenos.....	118
Inspección de la palanca de freno delantero	118
Inspección del pedal de freno trasero	118

Inspección del nivel de líquido de frenos	119
Cambio del líquido de frenos	120
Inspección de los discos de freno	122
Inspección de los calipers de freno	122
Sistema de frenos antibloqueo (ABS)	123
Amortiguadores	124
Inspección de los amortiguadores	134
Ajuste del amortiguador trasero	125
Sistema eléctrico y luces	126
Batería	126
Luces	128
Fusibles	129
Convertidor catalítico	130
Sistema de evaporación de combustible	131
Limpieza y almacenamiento de la motocicleta	132
Precauciones generales	132
Lavado de la motocicleta	133
Protección de las superficies	134
Parabrisas y otros plásticos	134

Cromo y aluminio	134
Preparación para guardar la motocicleta	136
Preparación para usar la motocicleta después de haber estado guardada	137
Transporte de la motocicleta.....	137
Problemas y sus causas	138
Unidad de control telemático (T-BOX).....	141
Manual de Garantía	142

PRÓLOGO

Prólogo

Gracias por comprar un vehículo CFMOTO y bienvenido a nuestra familia global de aficionados. Visítenos en www.cfmoto.com para conocer las últimas novedades, las presentaciones de nuevos productos, los próximos eventos y mucho más.

CFMOTO es una empresa internacional que se especializa en el desarrollo, fabricación y comercialización de vehículos todo terreno, vehículos utilitarios, motocicletas de gran cilindrada y sus componentes principales. Fundada en 1989, se dedica al desarrollo de marcas independientes y la innovación en I+D.

Los productos CFMOTO se distribuyen actualmente a través de más de 2000 socios en más de 100 países y regiones del mundo. CFMOTO se está acercando a los rangos avanzados en el mundo de los deportes motorizados y tiene como objetivo brindar productos de calidad superior a concesionarios y aficionados.

Para un funcionamiento seguro y placentero de su vehículo, siga las instrucciones y recomendaciones de este manual del propietario. Contiene instrucciones para las tareas mínimas de mantenimiento. El Manual de servicio de mantenimiento de CFMOTO incluye información sobre las reparaciones importantes.

El concesionario CFMOTO conoce mejor su vehículo y tiene como objetivo su total satisfacción. Asegúrese de acudir a su concesionario para todos los servicios de mantenimiento que deban realizarse durante y después del período de garantía.

Debido a las constantes mejoras en el diseño y la calidad de los componentes de producción, puede haber algunas diferencias menores entre el vehículo real y la información presentada en esta publicación.

Las representaciones o los procedimientos aquí contenidos tienen la única finalidad de servir de referencia.

PRÓLOGO

Cada vez que vaya a conducir, realice una inspección del vehículo y cumpla con los procedimientos básicos de mantenimiento. Guarde este manual en el vehículo, incluso cuando lo transfiera a otra persona.

Zhejiang CFMOTO Power Co., Ltd. se reserva los derechos de explicación final del manual del propietario.

PELIGRO

La operación, la reparación y el mantenimiento de vehículos para ruta o vehículos todoterreno pueden exponerlo a sustancias químicas, entre ellos, gases de escape del motor, monóxido de carbono, ftalatos y plomo, los cuales se sabe que causan cáncer y malformaciones congénitas u otras enfermedades que pueden afectar la salud reproductiva. Para minimizar la exposición, evite inhalar los gases de escape, no deje el motor en ralentí si no es necesario, repare o realice las tareas de mantenimiento de su vehículo en un lugar bien ventilado y póngase guantes o lávese las manos con frecuencia.

Sistema de control de las emisiones de evaporación

(Si está equipado)

Cuando lo exijan las reglamentaciones sobre emisiones ambientales, este vehículo se fabrica con un sistema de evaporación de combustible a fin de evitar que los vapores de combustible ingresen a la atmósfera desde el tanque de combustible y el sistema de combustible.

Durante el mantenimiento de rutina, inspeccione visualmente todas las conexiones de las mangueras en busca de fugas u obstrucciones. Asegúrese de que las mangueras no estén obstruidas o torcidas, lo que podría dañar la bomba de combustible o deformar el tanque de combustible. No es necesario realizar ninguna otra tarea de mantenimiento.

PRÓLOGO

Acérquese a un concesionario en caso de ser necesario realizar una reparación. No realice modificaciones en el sistema de control de las emisiones de evaporación. La modificación de cualquier parte de este sistema violará las normas de emisiones ambientales.

Convertidor catalítico

PRECAUCIÓN: Preste atención a lo siguiente para proteger su convertidor catalítico:

- Utilice únicamente combustible sin plomo. Incluso el combustible que contiene una pequeña cantidad de plomo podría dañar los metales reactivos dentro del convertidor catalítico e inutilizarlo.
- Nunca agregue aceite antioxidante o aceite de motor en el silenciador. Si lo hace, podría dañar el convertidor catalítico.

NOTA

Es posible que algunas de las funciones descritas en este manual no correspondan a los modelos que se venden en su mercado.

Todas las descripciones e instrucciones se dan desde la perspectiva del conductor cuando está correctamente sentado.

PRÓLOGO

Palabras de advertencia

Las palabras de advertencia tienen por objetivo llamar la atención con un mensaje de seguridad, un mensaje sobre daños materiales y designa un grado o nivel de gravedad del peligro. Las palabras de advertencia estándar en este manual son PELIGRO, ADVERTENCIA, PRECAUCIÓN y NOTA.

Las siguientes palabras y símbolos de advertencia aparecen a lo largo de este manual y en su vehículo. Cuando se usan estas palabras y símbolos, está en juego su seguridad. Familiarícese con sus significados antes de leer el manual:

PELIGRO

Esta alerta e ícono de seguridad indica un posible peligro que podría provocar lesiones graves o incluso la muerte.

ADVERTENCIA

Esta alerta e ícono de seguridad indica un posible peligro que podría provocar lesiones leves o moderadas o daños al vehículo.

PRECAUCIÓN

Esta alerta e ícono de seguridad indica un posible peligro que podría provocar daños al vehículo.

NOTA

Una nota o aviso le alertará sobre información o instrucciones importantes.

PRÓLOGO
LEA EL MANUAL DEL PROPIETARIO
SIGA TODAS LAS INSTRUCCIONES Y ADVERTENCIAS

⚠ PELIGRO

Lea, comprenda y siga todas las instrucciones y precauciones de seguridad de este manual y de todas las etiquetas. El incumplimiento de las precauciones de seguridad podría provocar lesiones graves o incluso la muerte.

⚠ PELIGRO

El gas de escape del motor de esta motocicleta contiene CO (monóxido de carbono), un gas letal que puede provocar dolor de cabeza, mareo, pérdida del conocimiento o incluso la muerte.

INTRODUCCIÓN

Introducción

Gracias por comprar un vehículo CFMOTO y bienvenido a nuestra familia global de aficionados.

Para un funcionamiento seguro y placentero de su vehículo, siga las instrucciones y recomendaciones de este manual del propietario. La información sobre las reparaciones importantes se describe en el Manual de servicio de CFMOTO y deben ser realizadas únicamente por el concesionario de servicio de mantenimiento de CFMOTO y el técnico autorizado por CFMOTO. Asegúrese de acudir a su concesionario para todos los servicios de mantenimiento que deban realizarse durante y después del período de garantía.

Si tiene preguntas o inquietudes sobre su vehículo:

Todas las preguntas o inquietudes relacionadas con su vehículo deben dirigirse primero al concesionario local de CFMOTO. El concesionario conoce mejor el vehículo y tiene como objetivo su total satisfacción. En caso de que en el concesionario local no puedan resolver un problema o inquietud sobre su motocicleta, puede comunicarse con un representante de servicio al cliente de CFMOTO según el mercado en el que resida.

Debido a las constantes mejoras en el diseño, la calidad o la configuración de los componentes de producción, puede haber algunas diferencias menores entre el vehículo real y la información presentada en esta publicación. CFMOTO se reserva el derecho de cambiar las características, especificaciones o componentes del producto sin previo aviso y sin incurrir por ello en obligación alguna para con el comprador. Las representaciones, las descripciones o los procedimientos aquí contenidos tienen la única finalidad de servir de referencia. En el sitio web de CFMOTO del mercado en el que usted reside está disponible la versión más actualizada de este manual.

INTRODUCCIÓN

Número de identificación del vehículo y número de serie

A continuación registre el número de identificación del vehículo (VIN), el número de serie del motor y los datos de la placa del fabricante.

Número de identificación del vehículo:

Número de serie del motor:

Placa del fabricante:

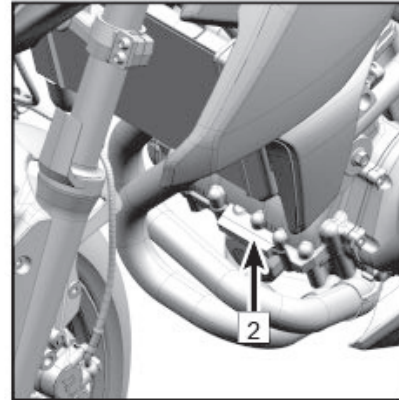
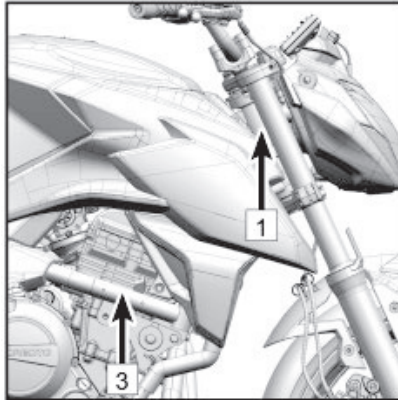

1	N.º de identificación del vehículo	2	N.º de serie del motor	3	Placa del fabricante
---	------------------------------------	---	------------------------	---	----------------------

ESPECIFICACIONES

Especificaciones

	400NK	650NK
Rendimiento		
Potencia máxima	30,5 Kw / 9.500 rpm	45 Kw / 8.750 rpm
Par máximo	34,4 N•m / 7.650 rpm	56 N•m / 7.000 rpm
Velocidad máxima prevista	150 km/h (93,2 mph)	170 km/h (105,6 mph)
Tamaño		
Largo	2.115 mm (83,2 in)	
Ancho	830 mm (32,7 in)	
Altura	1.105 mm (43,5 in)	
Distancia entre ejes	1.415 mm (55,7 in)	
Distancia al suelo	150 mm (5,9 in)	
Peso en vacío	206 kg (454,1 lb)	
Motor		
Tipo	Dos cilindros, en línea, cuatro tiempos, refrigeración por líquido	
Cilindrada	400 ml	649 ml
Diámetro y carrera	68,4 x 54,5 mm (2,69 x 2,15 in)	83 x 60 mm (3,27 x 2,36 in)
Relación de compresión	11,1 : 1	11,3 : 1
Sistema de arranque	Arrancador eléctrico	
Sistema de alimentación de combustible	Inyección electrónica de combustible	
Sistema de control del encendido	Encendido mediante unidad de control electrónico (ECU)	
Sistema de lubricación	Lubricación por salpicadura / a presión	

ESPECIFICACIONES

Tipo de aceite de motor	Opción 1: SAE 10W-40 SJ JASO-MA2 Opción 2: SAE 10W-30 SJ / SAE 10W-50 SJ / SAE 20W-40 SJ / SAE 20W-50 SJ JASO-MA2			
Régimen de ralentí	1.450 ±145 rpm		1.450 ±160 rpm	
Transmisión				
Tipo de transmisión	Engranaje estándar internacional de 6 velocidades			
Tipo de embrague	Húmedo, multidisco, manual			
Sistema motriz	Transmisión por cadena			
Relación de reducción primaria	2,146		2,095	
Relación de reducción final	3,600		3,067	
Relación de marchas	1. ^a	2,500	1. ^a	2,353
	2. ^a	1,800	2. ^a	1,714
	3. ^a	1,333	3. ^a	1,333
	4. ^a	1,111	4. ^a	1,111
	5. ^a	0,966	5. ^a	0,966
	6. ^a	0,852	6. ^a	0,852
Chasis				
Tamaño de los neumáticos	Delantero	120/70ZR17 M/C 58W		
	Trasero	160/60ZR17 M/C 69W		
Tamaño de las llantas	Delantera	MT3.50×17		
	Trasera	MT4.50×17		
Capacidad del tanque de combustible	17 ±0,5 litros (4,5 ±0,13 gal)			

ESPECIFICACIONES

Consumo de combustible	4,8 l/100 km	5,0 l/100 km
Componentes eléctricos		
Batería	12 V / 9 Ah	
Faro delantero	Led	
Luz trasera y luz de freno	Led	

SEGURIDAD DEL CONDUCTOR

Seguridad del conductor

Precauciones generales de seguridad

ADVERTENCIA

Si no presta atención a las advertencias contenidas en este manual pueden producirse lesiones graves o incluso la muerte. Este vehículo no es un juguete y manejarlo puede ser peligroso.

Lea este Manual del propietario. Comprenda todas las advertencias de seguridad, precauciones y procedimientos de funcionamiento antes de conducir este vehículo.

Restricciones de conducción

Este vehículo debe ser conducido ÚNICAMENTE POR PERSONAS ADULTAS. El conductor debe contar con una licencia de conducir según lo exijan las leyes y reglamentaciones locales.

Conozca su vehículo

Como conductor del vehículo, usted es responsable de su seguridad, la seguridad de los demás y la protección del medio ambiente. Lea y comprenda el Manual del propietario, incluye información valiosa sobre todos los aspectos de su vehículo, incluidos los procedimientos seguros de funcionamiento.

SEGURIDAD DEL CONDUCTOR

Instalación de equipos que modifiquen el vehículo

CFMOTO se preocupa por la seguridad de sus clientes y de las personas en general. Por lo tanto, recomendamos que los usuarios no instalen en la motocicleta ningún equipo que aumente la velocidad o la potencia, ni realicen ninguna otra modificación con este propósito. Cualquier modificación al equipo original del vehículo crea un peligro sustancial para la seguridad y aumenta el riesgo de lesiones físicas. La garantía de la motocicleta quedará nula si se agrega cualquier equipo accesorio no homologado para el vehículo, o si se realizan modificaciones para aumentar la velocidad o la potencia.

Evite el envenenamiento por monóxido de carbono

Todos los gases de escape del motor contienen monóxido de carbono, un gas letal. Inhalar monóxido de carbono puede causar dolor de cabeza, mareo, somnolencia, náuseas, pérdida del conocimiento e incluso la muerte.

El monóxido de carbono es un gas incoloro, inodoro e insípido que puede estar presente incluso si no ve ni huele ningún escape del motor. Los niveles mortales de monóxido de carbono pueden acumularse con gran rapidez y posiblemente no pueda salvarse. Además, los niveles mortales de monóxido de carbono pueden persistir durante horas o días en lugares cerrados o mal ventilados.

Para evitar lesiones graves o incluso la muerte por monóxido de carbono:

- Nunca ponga en funcionamiento la motocicleta en lugares mal ventilados o parcialmente cerrados.
- Nunca ponga en funcionamiento la motocicleta en un lugar abierto pero en el cual los gases de escape del motor puedan ingresar a un edificio a través de aberturas como ventanas y puertas.

SEGURIDAD DEL CONDUCTOR

Evite incendios por la presencia de combustible y otros peligros

El combustible es muy inflamable y altamente explosivo. Los vapores de combustible pueden esparcirse y arder por una chispa o llama a varios metros de distancia del motor. Para reducir el riesgo de incendio o explosión, siga estas instrucciones:

- Siga estrictamente los procedimientos de abastecimiento de combustible adecuados.
- Nunca arranque ni deje el motor funcionando si la tapa de combustible no está puesta de forma correcta. El combustible es venenoso y puede provocar lesiones o incluso la muerte.
- Nunca succione combustible con la boca.
- Si traga combustible, o si el combustible entra en contacto con los ojos, o si inhala vapores de combustible, acuda a un médico de inmediato.
- Si se derrama combustible sobre alguna parte de su cuerpo, lávese con agua y jabón y cámbiese de ropa.

Octanaje mínimo del combustible y advertencias de seguridad

El combustible recomendado para la motocicleta es E5 o 95 (RON, sigla en inglés que significa número de octano de investigación). Para obtener el mejor rendimiento en todas las condiciones se recomienda utilizar combustible no oxigenado (sin etanol).

SEGURIDAD DEL CONDUCTOR

ADVERTENCIA

El combustible es muy inflamable y puede explotar en determinadas condiciones.

Deje enfriar el motor y el sistema de escape antes de llenar el tanque.

Siempre preste mucha atención al manipular combustible.

Cargue combustible con el motor parado y al aire libre o en un lugar bien ventilado.

No fume ni deje llamas abiertas o chispas en el lugar, o cerca del lugar, donde carga combustible o donde se lo almacena.

No llene el tanque en exceso. No llene el tanque hasta el cuello de llenado.

Si se derrama combustible sobre la piel o la ropa, lávese inmediatamente con agua y jabón y cámbiese de ropa. Nunca arranque el motor ni lo deje en funcionamiento en un lugar cerrado. Los gases de escape del motor son venenosos y pueden provocar la pérdida del conocimiento o incluso la muerte en poco tiempo.

El escape del motor de esta motocicleta contiene sustancias químicas que causan cáncer, malformaciones congénitas u otras enfermedades que pueden afectar la salud reproductiva. Póngala en funcionamiento solo en espacios abiertos o lugares bien ventilados.

Evite quemaduras con piezas calientes

El sistema de escape y el motor se calientan durante el funcionamiento. Evite el contacto durante y poco después de conducir la motocicleta para evitar quemaduras.

SEGURIDAD DEL CONDUCTOR

Responsabilidades del propietario

Esté informado y sea responsable

Lea detenidamente este Manual del propietario y las etiquetas de advertencia de este vehículo. Infórmese sobre la seguridad en espacios abiertos. Practique conduciendo a baja velocidad. Las velocidades más altas requieren una mayor experiencia, conocimiento y condiciones de conducción adecuadas. Familiarícese por completo con los controles operativos y el funcionamiento general del vehículo.

Este vehículo debe ser conducido ÚNICAMENTE POR PERSONAS ADULTAS. El conductor debe contar con una licencia de conducir según lo exijan las leyes y reglamentaciones locales. El conductor debe ser lo suficientemente alto y tener la capacidad física para: estar sentado correctamente, sostener el manubrio con ambas manos, accionar la palanca del embrague por completo con la mano izquierda, accionar la palanca del freno por completo con la mano derecha, accionar la palanca del freno de pie por completo con el pie derecho, apoyar firmemente ambos pies en los apoyapiés y mantener el equilibrio de la motocicleta cuando está detenida.

Llevar un acompañante

- El conductor debe contar con una licencia de conducir según lo exijan las leyes y reglamentaciones locales para los modelos equipados para transportar un acompañante.
- Lleve solo un acompañante, quien debe estar correctamente sentado en el asiento que le corresponde. El acompañante debe ser lo suficientemente alto como para estar siempre correctamente sentado cuando se toma del asidero y con los pies firmemente apoyadores en los apoyapiés.
- Indique al acompañante que lea las etiquetas de seguridad.
- Nunca lleve a una persona que haya consumido drogas o alcohol, o que esté cansada o enferma. Estas situaciones retardan el tiempo de reacción y alteran la capacidad de discernimiento.
- No lleve un acompañante si cree que no tiene capacidad para concentrarse en las condiciones del terreno y adaptarse en consecuencia.

SEGURIDAD DEL CONDUCTOR

Equipo de conducción segura

Tanto el conductor como el acompañante deben utilizar ropa adecuada para el tipo de conducción:

1. Casco homologado
2. Protección para los ojos
3. Guantes
4. Camiseta o abrigo de manga larga
5. Pantalones largos
6. Botas que cubran los tobillos

Según las condiciones climáticas, es posible que necesite otras prendas, como protección para los ojos antiempañamiento, ropa interior térmica y una máscara facial para el clima frío. El conductor nunca debe usar ropa holgada que pueda enredarse en la motocicleta o en ramas de árboles y arbustos.

Casco y protección para los ojos

Un casco homologado puede prevenir lesiones graves en la cabeza si ocurre un accidente. Tenga en cuenta que incluso el mejor casco no es garantía de que no se produzcan lesiones.

El casco que elija debe cumplir con el estándar de su país o región. Un casco cerrado con protector facial tiene la ventaja adicional de evitar impactos de insectos, piedras, polvo y escombros dispersos, etc.

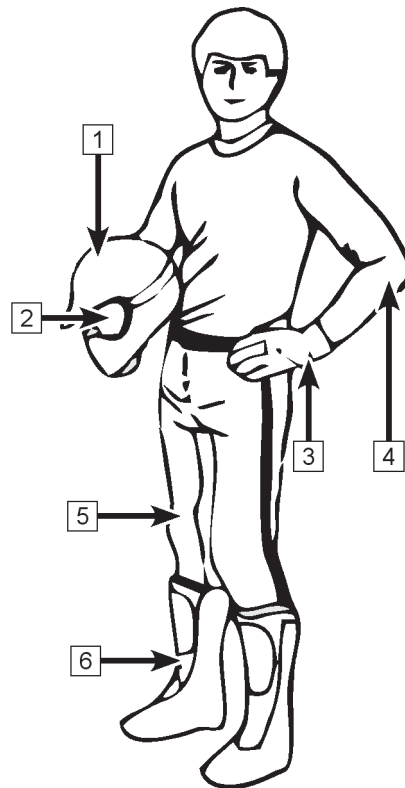

SEGURIDAD DEL CONDUCTOR

Un casco abierto no ofrece la misma protección para la cara y la mandíbula. Use máscaras faciales desmontables y gafas protectoras cuando se ponga un casco abierto.

No se fie de los anteojos de aumento o anteojos de sol para la protección de los ojos, ya que no son aptos para la protección contra impactos. Los materiales pueden salir despedidos y romper la lente, causando lesiones en los ojos.

Use máscaras o gafas protectoras polarizadas solo durante el día con la luz solar, no las use de noche o en condiciones de poca luz. Pueden afectar su capacidad para distinguir los colores. No las utilice si nota una alteración en la discriminación de los colores.

Guantes

Los guantes pueden proteger las manos del viento, el sol, el calor, el frío y las salpicaduras. Los guantes bien ajustados son útiles para conducir y aliviar la fatiga de las manos. Si los guantes son demasiado pesados, será difícil conducir la motocicleta.

Un par de guantes de moto resistentes ofrecen protección para las manos en caso de accidente o vuelco. Los guantes para motos de nieve ofrecen una mejor protección cuando se conduce en zonas frías.

Camperas, pantalones y trajes de motociclista

Póngase una campera o una camiseta de manga larga y pantalones largos, o un traje de motociclista completo. El equipo de protección de calidad brindará comodidad y puede ayudarlo a evitar distraerse con elementos ambientales adversos. En caso de accidente, un equipo de protección de buena calidad hecho de material resistente puede evitar o reducir las lesiones.

En climas fríos, protéjase para no sufrir hipotermia. La hipotermia, una condición de temperatura corporal baja, puede causar pérdida de concentración, reacciones más lentas y pérdida del movimiento muscular fino y preciso. En condiciones frías, el equipo de protección adecuado, como una campera rompavientos y capas de ropa aislante, es fundamental. Incluso al conducir con temperaturas moderadas, puede sentir frío debido al viento. El equipo de protección apropiado para conducir en climas fríos puede resultar demasiado caluroso cuando se detiene. Vístase en capas para poder quitarse la ropa cuando lo desee. Ponerse sobre el equipo de protección una capa a prueba de viento puede evitar que el aire frío llegue a la piel.

SEGURIDAD DEL CONDUCTOR

Botas

Use siempre botas cerradas que cubran los tobillos. Las botas resistentes con suelas antideslizantes ofrecen más protección y le permiten apoyar el pie correctamente en los apoyapiés. Evite los cordones largos que podrían enredarse en los componentes de la motocicleta. Para las condiciones de conducción en invierno, las botas con suela de goma con parte superior de nailon o cuero y forros de fieltro extraíbles son las más adecuadas. Evite usar botas de lluvia de goma, ya que pueden quedar atrapadas detrás del pedal del freno, lo que dificultaría una conducción adecuada.

Otros equipos para motociclistas

Ropa de lluvia

Al conducir bajo la lluvia, se recomienda usar un traje de lluvia o un traje de motociclista impermeable. En viajes largos, es una buena idea llevar ropa de lluvia. Mantenga la ropa seca para estar mucho más cómodo y alerta.

Protección auditiva

La exposición prolongada al viento y al ruido del motor durante la conducción puede provocar una pérdida auditiva permanente. Los dispositivos de protección auditiva, como los tapones para los oídos, cuando se utilizan correctamente, pueden ayudar a prevenir la pérdida auditiva. Consulte las leyes locales antes de utilizar cualquier dispositivo de protección auditiva.

SEGURIDAD DEL CONDUCTOR

Advertencias de peligro potencial

⚠ ADVERTENCIA

PELIGRO POTENCIAL:

Conducir la motocicleta sin haber recibido una adecuada capacitación.

QUÉ PUEDE OCURRIR:

El riesgo de accidente aumenta considerablemente si el conductor no sabe cómo manejar correctamente la motocicleta en diferentes situaciones y en diferentes tipos de terreno.

CÓMO EVITAR EL PELIGRO:

Los conductores principiantes e inexpertos deben asistir a un curso de capacitación en seguridad si lo ofrece el concesionario. Los conductores deben practicar periódicamente las habilidades aprendidas en el curso y cualquier técnica de conducción que se describa en el manual del propietario.

⚠ ADVERTENCIA

PELIGRO POTENCIAL:

Incumplimiento de las recomendaciones de edad mínima para la conducción de esta motocicleta.

QUÉ PUEDE OCURRIR:

Si una persona que no tenga la edad mínima recomendada utiliza esta motocicleta, podría sufrir lesiones graves o incluso morir. Aunque un niño puede estar dentro del grupo de edad recomendado para conducir, es posible que no tenga las habilidades, las capacidades o el discernimiento necesarios para conducir con seguridad y podría ser susceptible de sufrir un accidente o lesión.

CÓMO EVITAR EL PELIGRO:

El conductor debe contar con una licencia de conducir según lo exijan las leyes y reglamentaciones locales.

SEGURIDAD DEL CONDUCTOR

⚠ ADVERTENCIA

PELIGRO POTENCIAL:

Conducir este vehículo sin usar un casco homologado, protección para los ojos y ropa de protección.

QUÉ PUEDE OCURRIR:

Conducir sin tener puesto un casco homologado aumenta el riesgo de sufrir lesiones graves en la cabeza o incluso la muerte en caso de accidente. Conducir sin protección para los ojos podría contribuir a sufrir un accidente y podría aumentar la posibilidad de una lesión ocular grave. Conducir sin la ropa de protección podría aumentar la posibilidad de sufrir una lesión grave.

CÓMO EVITAR EL PELIGRO:

Siempre use un casco homologado que le quede bien. Siempre use protección para los ojos (gafas o protector facial), guantes, camiseta o campera de manga larga, pantalones largos y botas que cubran los tobillos.

⚠ ADVERTENCIA

PELIGRO POTENCIAL:

Conducir la motocicleta después de consumir alcohol o drogas.

QUÉ PUEDE OCURRIR:

El consumo de alcohol o drogas podría afectar seriamente el discernimiento del conductor. El tiempo de reacción puede ser más lento y el equilibrio y la percepción del conductor pueden verse afectados. El consumo de alcohol o drogas antes de conducir o mientras se conduce un vehículo podría dar lugar a que ocurra un accidente que provoque lesiones graves o incluso la muerte.

CÓMO EVITAR EL PELIGRO:

Nunca consuma alcohol o drogas antes de conducir la motocicleta o mientras la conduce.



SEGURIDAD DEL CONDUCTOR

⚠ ADVERTENCIA

PELIGRO POTENCIAL:

Conducir a velocidades excesivas.

QUÉ PUEDE OCURRIR:

La velocidad excesiva aumenta la posibilidad de que el conductor pierda el control, lo que puede dar lugar a que ocurra un accidente.

CÓMO EVITAR EL PELIGRO:

Conduzca siempre a una velocidad que sea adecuada para el terreno, la visibilidad y las condiciones de conducción, y en función de su experiencia.

⚠ ADVERTENCIA

PELIGRO POTENCIAL:

Intentar hacer derrapes, saltos y otras acrobacias.

QUÉ PUEDE OCURRIR:

Intentar hacer acrobacias aumenta la posibilidad de que ocurra un accidente, incluido un vuelco.

CÓMO EVITAR EL PELIGRO:

Nunca intente hacer derrapes, saltos u otras acrobacias.

SEGURIDAD DEL CONDUCTOR

ADVERTENCIA

PELIGRO POTENCIAL:

No inspeccionar la motocicleta antes de conducirla. Falta de mantenimiento adecuado.

QUÉ PUEDE OCURRIR:

Un mal mantenimiento aumenta la posibilidad de que ocurra un accidente o de causar daños al equipo.

CÓMO EVITAR EL PELIGRO:

Inspeccione siempre la motocicleta antes de conducirla para asegurarse de que esté en condiciones de funcionamiento seguras.

Siempre siga los procedimientos y programas de inspección y mantenimiento que se describen en el Manual del propietario.

ADVERTENCIA

PELIGRO POTENCIAL:

Conducir la motocicleta con neumáticos inadecuados, o con una presión incorrecta o despereja.

QUÉ PUEDE OCURRIR:

El uso de neumáticos que no sean los adecuados o conducir la motocicleta con una presión incorrecta o despereja de los neumáticos podría provocar la pérdida de control o un accidente.

CÓMO EVITAR EL PELIGRO:

Utilice siempre el tamaño y tipo de neumáticos especificados en el Manual del propietario. Mantenga siempre la presión adecuada de los neumáticos.

SEGURIDAD DEL CONDUCTOR

ADVERTENCIA

PELIGRO POTENCIAL:

Conducir la motocicleta con modificaciones inadecuadas.

QUÉ PUEDE OCURRIR:

La instalación incorrecta de accesorios o la modificación de la motocicleta pueden provocar cambios en la conducción que podrían dar lugar a que ocurra un accidente.

CÓMO EVITAR EL PELIGRO:

Nunca modifique el vehículo haciendo una instalación incorrecta o instalando accesorios. Todas las piezas y accesorios agregados al vehículo deben ser piezas originales o componentes equivalentes diseñados para su uso específico en esta motocicleta, y deben instalarse y usarse de acuerdo con las instrucciones aprobadas. Para obtener más información, consulte a su concesionario.

MANDOS Y CARACTERÍSTICAS

Vistas de la motocicleta

Vista desde atrás del lado izquierdo

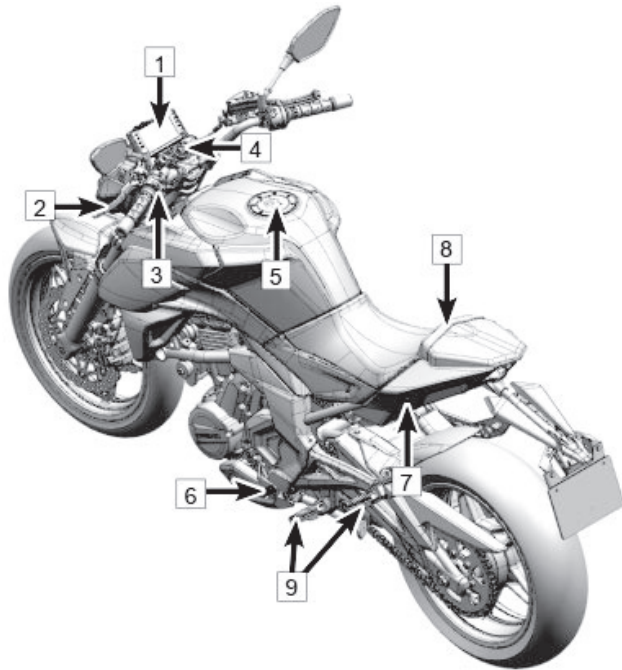

- 1: Panel de instrumentos
- 2: Palanca de embrague
- 3: Interruptores del manubrio, lado izquierdo
- 4: Bloqueo del interruptor de contacto
- 5: Cerradura del tanque de combustible
- 6: Palanca de cambio de marchas
- 7: Cerradura del asiento
- 8: Sujeción para acompañante
- 9: Juego de apoyapiés

MANDOS Y CARACTERÍSTICAS

Vista desde adelante del lado derecho

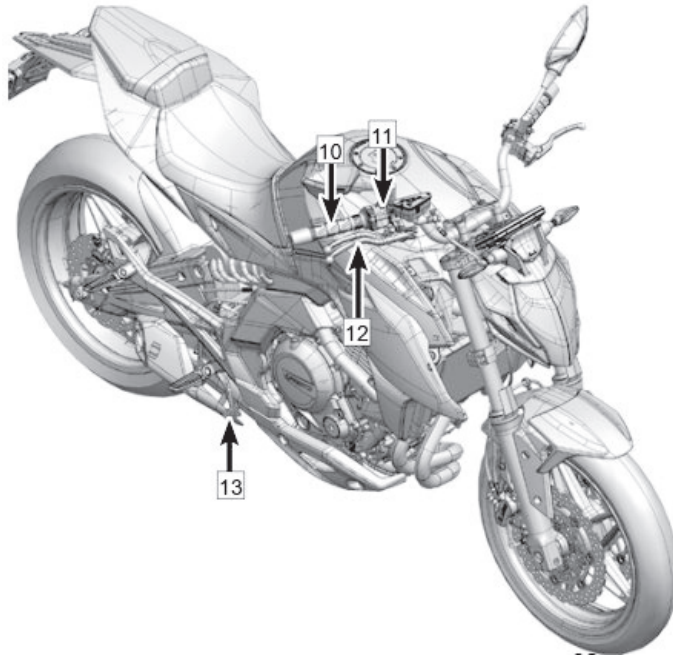

10: Puño del acelerador

11: Interruptores del manubrio, lado derecho

12: Palanca de freno de mano delantero

13: Palanca de freno trasero

MANDOS Y CARACTERÍSTICAS

Mandos y características

Palanca de embrague

La palanca del embrague [1] está en el lado izquierdo del manubrio. El embrague es de tipo cable.

Regule la distancia de la palanca del embrague al manubrio girando el tensor correspondiente.

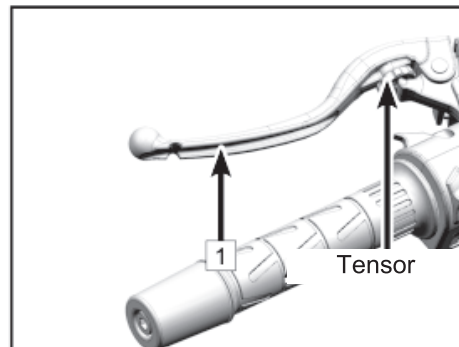

Palanca de freno de mano delantero

La palanca del freno de mano delantero [2] está en el lado derecho del manubrio. El caliper del freno delantero activa el frenado utilizando la palanca del freno de mano delantero.

Regule la distancia de la palanca de freno al manubrio girando el tensor correspondiente.

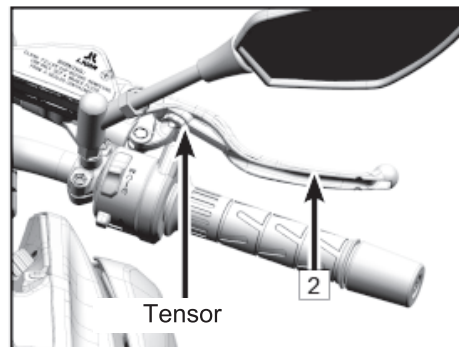







MANDOS Y CARACTERÍSTICAS

Interruptores del manubrio, lado izquierdo

Estos son los interruptores del manubrio del lado izquierdo [1].

Función de los interruptores del lado izquierdo del manubrio

[2]	Interruptor de luz alta/baja		Mueva el interruptor a esta posición para encender la luz alta.
			Mueva el interruptor a esta posición para encender la luz baja.
[3]	Botón de modo	MODE	Presione para cambiar entre el modo Touring y el modo Sport.
[4]	Interruptor de las luces de giro		Empuje este interruptor hacia la derecha para activar la luz de giro a la derecha.
			Empuje este interruptor hacia la izquierda para activar la luz de giro a la izquierda.
[5]	Botón de la bocina		Presione brevemente para que suene la bocina.
[6]	Interruptor de la luz de paso		Presione brevemente este botón para que parpadee la luz de paso.

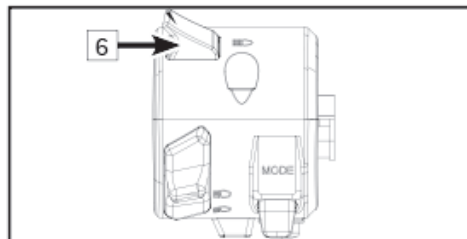
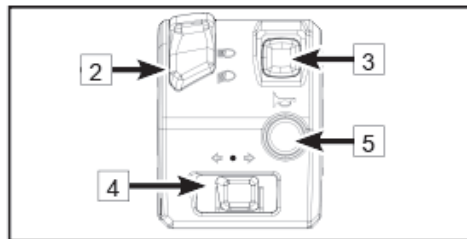
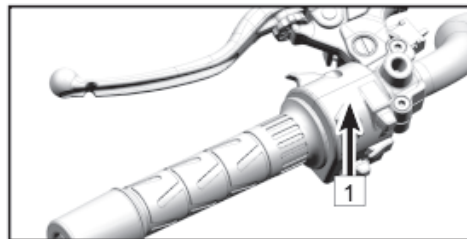





MANDOS Y CARACTERÍSTICAS

Interruptores del manubrio, lado derecho

Estos son los interruptores del manubrio del lado derecho [1].

Función de los interruptores del lado derecho del manubrio

[2]	Interruptor de arranque/parada		Mueva a esta posición para apagar la motocicleta.
			Mueva a esta posición para que la motocicleta esté lista para ponerla en marcha.
			Mueva a esta posición para poner en marcha la motocicleta.
[3]	Interruptor de luces intermitentes		Presione brevemente para encender las luces intermitentes.

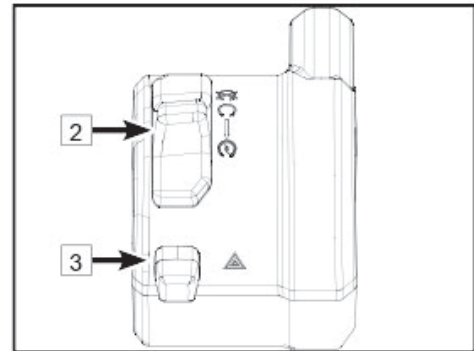
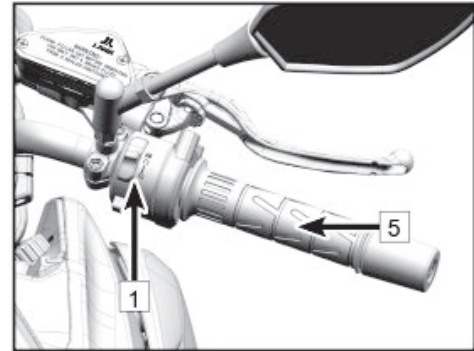

Puño del acelerador

El puño del acelerador [4] está del lado derecho del manubrio.

MANDOS Y CARACTERÍSTICAS

Bloqueos

Interruptor de contacto [1]

Bloqueo del manubrio		Gire el manubrio hacia la izquierda, luego gire la llave hasta el indicador de candado para bloquearlo.
Apagado		Gire la llave a esta posición para que no se pueda arrancar el motor y desconectar el circuito eléctrico de la motocicleta.
Arranque		Gire la llave a esta posición para poder arrancar el motor y conectar el circuito eléctrico de la motocicleta.

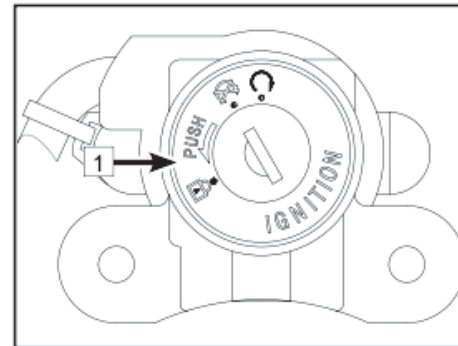

MANDOS Y CARACTERÍSTICAS

Cerradura del tanque de combustible

Compruebe lo siguiente antes de abrir el tanque de combustible:

Que la motocicleta esté parada. Que el motor esté apagado.

Abra la tapa de la cerradura del tanque de combustible.

Inserte la llave y gírela para liberar la cerradura. Abra la tapa del tanque de combustible.

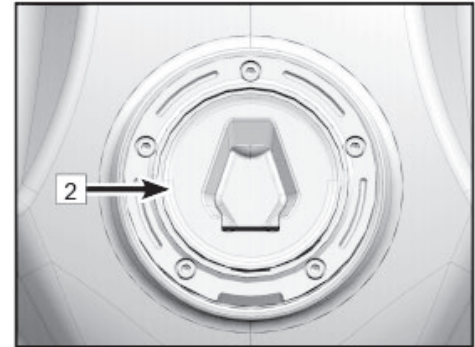

MANDOS Y CARACTERÍSTICAS

Cerradura del asiento [1]

La cerradura del asiento está en el lado izquierdo de la motocicleta. El asiento se puede quitar introduciendo la llave y girando para liberar la cerradura.

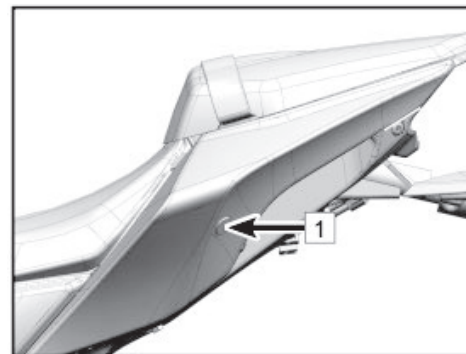

Palanca de cambio de marchas

La palanca de cambios [2] está en el lado izquierdo del motor.

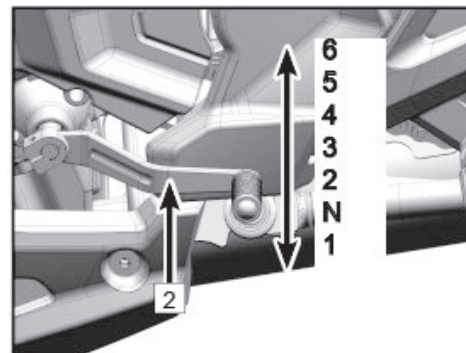

MANDOS Y CARACTERÍSTICAS

Palanca de freno trasero

La palanca de freno trasero [1] está en el lado derecho del motor. Accione el freno trasero empujando hacia abajo la palanca.

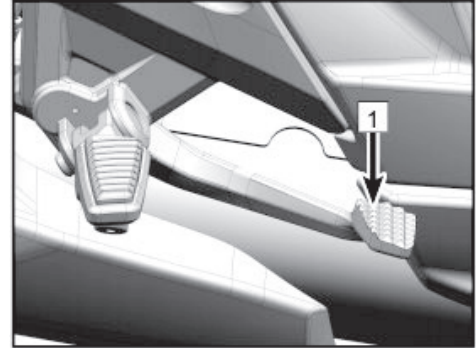

Muleta

La muleta [2] se encuentra en el lado izquierdo y se usa para dejar la motocicleta estacionada.

NOTA: Cuando la muleta está desplegada, el sistema de arranque del motor solo se activa en punto muerto.

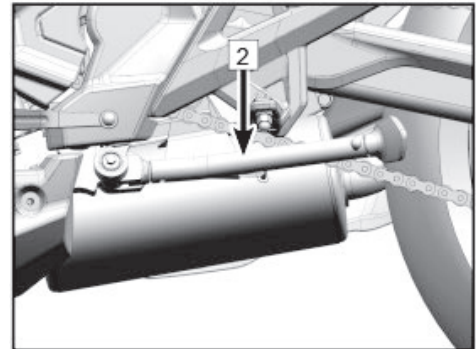

MANDOS Y CARACTERÍSTICAS

Asidero y apoyapiés para los pasajeros

En el asiento de la motocicleta hay montado un asidero [1] para que el acompañante se sujete mientras la motocicleta está en movimiento.

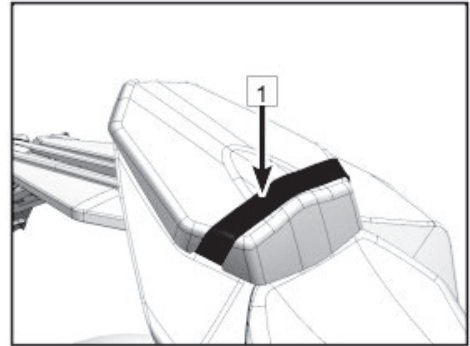

Hay dos pares de apoyapiés [2], para el conductor y para el acompañante.

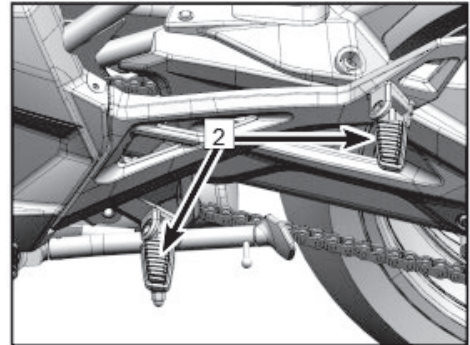

FUNCIONAMIENTO DE LA MOTOCICLETA

Panel de instrumentos de la pantalla TFT

Aviso

Debido a las mejoras constantes, la actualización de la versión y los cambios de configuración de la motocicleta, puede haber algunas diferencias menores entre el panel de instrumento real y este manual. Remítase a mirar su motocicleta.

Panel de instrumentos

El panel de instrumentos está ubicado en la parte de adelante del manubrio y hay dos áreas de funciones:

[1]: Área de indicadores del panel de instrumentos

[2]: Área de la pantalla del panel de instrumentos

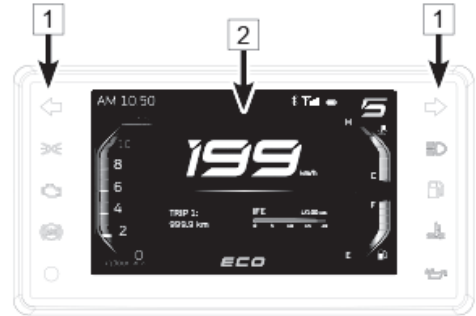

Activación y pruebas

Activación

El panel de instrumentos se activa cuando se enciende la motocicleta.

Pruebas





El área de visualización muestra las palabras de bienvenida y los indicadores parpadean un breve momento para la autocomprobación. Todos los botones de los instrumentos estarán inactivos hasta que finalice el video de inicio.

FUNCIONAMIENTO DE LA MOTOCICLETA



Indicadores del panel de instrumentos



FUNCIONAMIENTO DE LA MOTOCICLETA

Ref.	Símbolo	Función	
1		Parpadeo	El indicador parpadea cuando se enciende una luz de giro.
2		Encendido permanente	Este indicador se encenderá cuando se enciendan las luces de posición.
3		Encendido permanente	Cuando el circuito eléctrico está conectado y el motor está apagado, se encenderá el indicador de falla de la inyección electrónica de combustible. Si se arranca el motor y el indicador sigue encendido, significa que la motocicleta detecta alguna falla y la mostrará en el tablero a modo de advertencia. Cuando se encienda el indicador de falla de la inyección electrónica de combustible, detenga la motocicleta ateniéndose a las normas de tránsito y póngase en contacto con un concesionario CFMOTO.
4		Parpadeo / Encendido permanente	Cuando el ABS está en funcionamiento, el indicador de ABS parpadeará mientras la motocicleta esté detenida o circulando a baja velocidad. Esto es normal. El indicador de ABS se mantendrá encendido cuando haya una falla en el sistema ABS y dejará de funcionar. Pero la función básica de frenado seguirá funcionando. Conduzca a baja velocidad, evite frenar bruscamente y acérquese a un concesionario CFMOTO.
5		Encendido permanente	Este indicador se encenderá cuando se encienda la luz alta.

FUNCIONAMIENTO DE LA MOTOCICLETA

6		Parpadeo / Encendido permanente	El indicador de nivel de combustible se encenderá cuando el nivel de combustible sea muy bajo. Planifique su viaje y cargue combustible en consecuencia. El indicador de nivel de combustible parpadeará cuando se detecte alguna falla. Acérquese a un concesionario CFMOTO tan pronto como sea posible.
7		Parpadeo	El indicador de temperatura del refrigerante parpadeará cuando el refrigerante tenga una temperatura muy alta. Detenga el vehículo en el lugar ateniéndose a las normas de tránsito para esperar a que baje la temperatura. Si el indicador de temperatura del refrigerante parpadea con frecuencia, comuníquese pronto con el concesionario CFMOTO.

FUNCIONAMIENTO DE LA MOTOCICLETA

Pantalla del panel de instrumentos (modo ECO - ahorro de combustible)

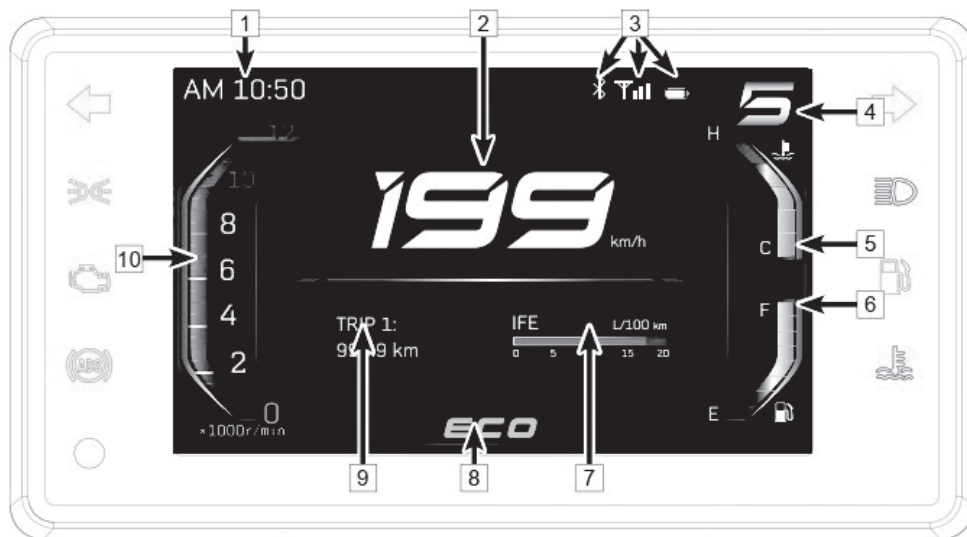

1	Hora	5	Temperatura del refrigerante	9	Información opcional 2
2	Velocidad	6	Nivel de combustible	10	Revoluciones del motor
3	Bluetooth	7	Información opcional 1		
4	Posición de marcha	8	Modo de conducción		

FUNCIONAMIENTO DE LA MOTOCICLETA

Pantalla del panel de instrumentos (modo SPORT - deportivo)

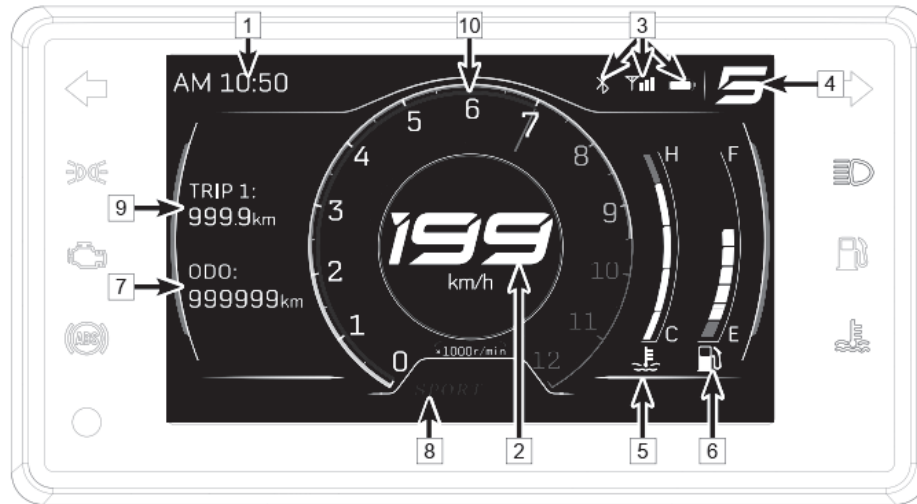

1	Reloj	5	Temperatura del refrigerante	9	Información opcional 2
2	Velocidad	6	Nivel de combustible	10	Revoluciones del motor
3	Bluetooth	7	Información opcional 1		
4	Posición de marcha	8	Modo de conducción		

FUNCIONAMIENTO DE LA MOTOCICLETA

Reloj

Muestra la hora. El reloj se puede ajustar y se puede cambiar entre el formato de 12 horas y de 24 horas mediante el menú.

PM 10:50	22:50
----------	-------

Velocidad

Muestra la velocidad a la que se está conduciendo la motocicleta. La unidad de velocidad se puede cambiar entre km/h y mph mediante el menú.

124 mph	199 km/h
-------------------	--------------------

FUNCIONAMIENTO DE LA MOTOCICLETA

Bluetooth

Cuando el teléfono celular está emparejado con el panel de instrumentos, en esta área aparecerá el símbolo de bluetooth, la intensidad de la señal y el indicador de la batería del teléfono celular.

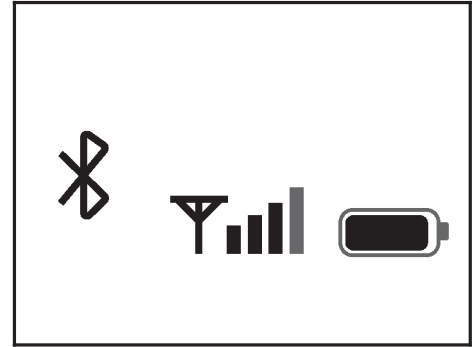

Posición de marcha

Muestra la posición de la transmisión. El punto muerto se muestra en color verde.

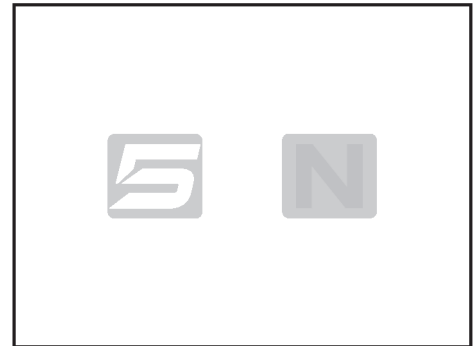

FUNCIONAMIENTO DE LA MOTOCICLETA

Temperatura del refrigerante

El indicador de temperatura del refrigerante consta de varias barras. Cuantas más barras se enciendan, significa que el refrigerante está más caliente. Cuando se enciende la última barra y el indicador parpadea, significa que la temperatura alcanzó el límite de peligro.

⚠ ADVERTENCIA

El recalentamiento puede provocar daños en el motor. Cuando la temperatura del refrigerante alcanza el límite superior, detenga la motocicleta para esperar que se enfríe. Compruebe y corrija el nivel de refrigerante cuando el sistema de refrigeración esté frío. Si el indicador de temperatura del refrigerante parpadea con frecuencia, acérquese a un concesionario CFMOTO para que realicen las reparaciones necesarias.

Nivel de combustible

La pantalla del nivel de combustible consta de varias barras. Cuantas más barras estén iluminadas, significa que hay más combustible en el tanque. Cuando la reserva de combustible esté cerca del nivel límite, la última barra indicadora se encenderá, el indicador de nivel de combustible también se encenderá y aparecerá el recordatorio "Warning: insufficient fuel" (Advertencia: bajo nivel de combustible) en la interfaz de inicio. Organice su viaje adecuadamente y llene el tanque de combustible según sea necesario. Una pequeña cantidad de combustible puede provocar daños en la bomba de combustible.

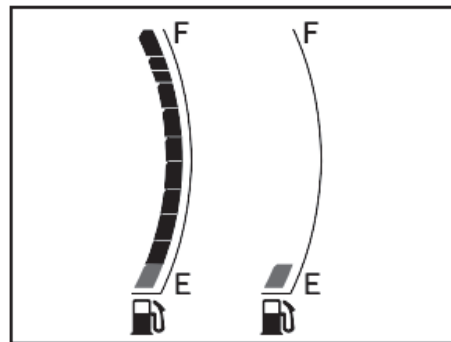
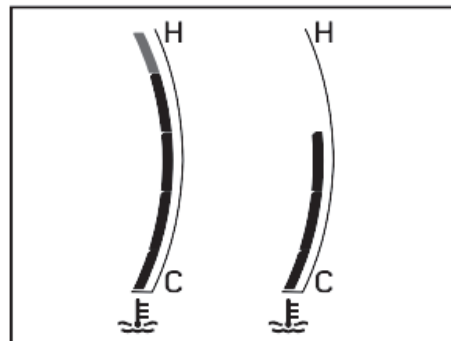

FUNCIONAMIENTO DE LA MOTOCICLETA

Información opcional

El conductor puede elegir entre dos elementos para visualizar en la interfaz de inicio.

Información opcional 1: odómetro total (ODO), viaje 1 (Trip 1), viaje 2 (Trip 2).

Información opcional 2: voltaje (Voltage), consumo instantáneo de combustible (Instantaneous fuel consumption), tiempo de viaje del viaje 1 (Trip 1 travel time), tiempo de viaje del viaje 2 (Trip 2 travel time), tiempo de viaje del odómetro total (Total odometer travel time), consumo promedio de combustible del viaje 1 (Trip 1 average fuel consumption), consumo promedio de combustible del viaje 2 (Trip 2 average fuel consumption), (Total odometer average fuel consumption), velocidad promedio del viaje 1 (Trip 1 average speed), velocidad promedio del viaje 2 (Trip 2 average speed), velocidad promedio del odómetro total (Total odometer average speed).

Modo de conducción

El modo de conducción de la motocicleta se puede cambiar entre el modo SPORT (deportivo) y el modo ECO (ahorro de combustible) para cumplir con diferentes experiencias de conducción.



FUNCIONAMIENTO DE LA MOTOCICLETA

Revoluciones del motor

Evite altas rpm del motor durante el período de asentamiento.

Kilometraje	Máximas rpm del motor
0 km - 500 km	4.000 rpm
500 km - 1.000 km	6.000 rpm

Para aumentar la vida útil del motor, no permita que las rpm lleguen al área roja.

Antes de terminar de calentar el motor, no lo haga funcionar a altas revoluciones.

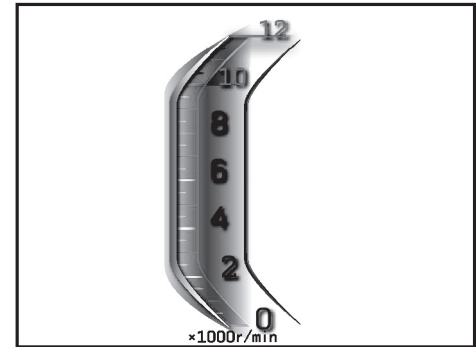

FUNCIONAMIENTO DE LA MOTOCICLETA

Menú del panel de instrumentos

Configure el panel de instrumentos mediante el menú para una mejor experiencia de conducción.

Mantenga presionado el botón “ENTER” en el interruptor del manubrio para ingresar al menú del panel de instrumentos.

ADVERTENCIA

Al menú del panel de instrumentos se puede ingresar solo cuando la motocicleta está detenida.



Interruptores del panel de instrumentos

Los interruptores del panel de instrumentos están ubicados en a la derecha del lado izquierdo del manubrio y se utilizar para operar las funciones.

△	Presione brevemente para elegir el elemento de arriba.
ENTER	Presione brevemente para ingresar al siguiente menú. Mantenga presionado para ingresar al menú desde la interfaz de inicio.
CANCEL	Presione brevemente para volver al último elemento. Mantenga presionado en la interfaz del menú para volver al inicio.
▽	Presione brevemente para elegir el elemento siguiente.

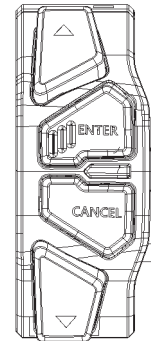

FUNCIONAMIENTO DE LA MOTOCICLETA

Voltaje y temperatura del refrigerante

Mantenga presionado el botón “ENTER” para ingresar al menú. Presione brevemente “△” o “▽” para marcar el elemento “Information” (Información) y, a continuación, presione el “ENTER” para ingresar. En esta lista de información se muestran los datos sobre el voltaje y la temperatura del refrigerante.

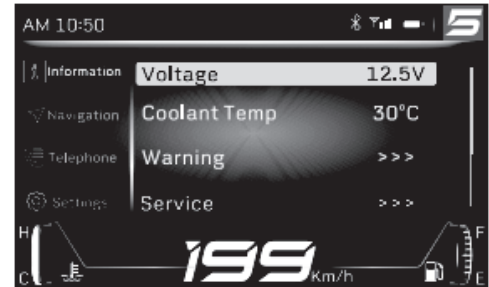

Advertencia

El panel de instrumentos muestra las advertencias de fallas y su contenido cuando la motocicleta detecta fallas. Elimine la falla en cuanto aparezca la advertencia y acérquese a un concesionario autorizado CFMOTO para que realicen las reparaciones necesarias.

Antes de eliminarse, la advertencia de falla aparecerá en el panel de instrumentos durante 10 segundos cada vez que arranque la motocicleta. Ingrese al menú “Warning” (Advertencia) para ver la información de la falla.

FUNCIONAMIENTO DE LA MOTOCICLETA

Mantenga presionado el botón “ENTER” para ingresar al menú.

Presione brevemente “△” o “▽” para seleccionar el elemento “Information” (Información) y, a continuación, presione “ENTER” para abrirlo.

Presione brevemente “△” o “▽” para seleccionar el elemento “Warning” (Advertencia) y, a continuación, presione “ENTER” para abrirlo.

Aquí se visualizarán todas las fallas, acérquese a un concesionario autorizado CFMOTO para eliminarlas.

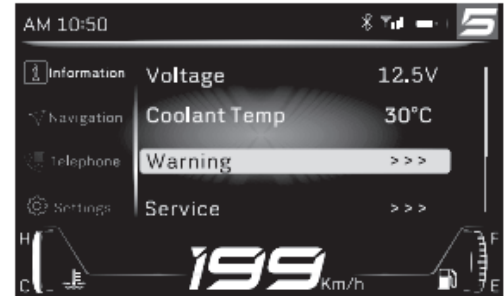

Ejemplo con una falla



Ejemplo sin ninguna falla

FUNCIONAMIENTO DE LA MOTOCICLETA

Servicio de mantenimiento

La motocicleta tiene un intervalo de servicio de mantenimiento después del período de asentamiento. El panel de instrumentos registra el kilometraje y envía un recordatorio cuando faltan 500 km para el próximo servicio de mantenimiento.

Cuando se acerque el momento de realizar el servicio de mantenimiento, el panel de instrumentos mostrará una advertencia de servicio de mantenimiento durante 10 segundos cada vez que ponga en marcha la motocicleta.

Mantenga presionado el botón “ENTER” para ingresar al menú.

Presione brevemente “△” o “▽” para seleccionar el elemento “Information” (Información) y, a continuación, presione “ENTER” para abrirlo.

Presione brevemente “△” o “▽” para seleccionar el elemento “Service” (Servicio de mantenimiento) y, a continuación, presione “ENTER” para abrirlo y revisar el último kilometraje del servicio de mantenimiento.

Acérquese a un concesionario autorizado CFMOTO para que realicen el servicio de mantenimiento y restablezcan la configuración para el nuevo intervalo.



FUNCIONAMIENTO DE LA MOTOCICLETA

Información sobre el kilometraje

Para “Trip 1” (Viaje 1), “Trip 2” (Viaje 2) y “ODO” (Odómetro) se registra la siguiente información:

- 1: Kilometraje
- 2: Velocidad
- 3: Consumo
- 4: Tiempo de viaje

Mantenga presionado el botón “ENTER” para ingresar al menú.

Presione brevemente “△” o “▽” para seleccionar el elemento “Information” (Información) y, a continuación, presione “ENTER” para abrirlo.

Presione brevemente “△” o “▽” para seleccionar el elemento “Trip info” (Información del viaje) y, a continuación, presione “ENTER” para abrirlo.

Presione brevemente “△” o “▽” para seleccionar el elemento deseado y, a continuación, presione “ENTER” para abrir el siguiente menú.



FUNCIONAMIENTO DE LA MOTOCICLETA

Información de la versión

Verifique la versión vigente de software y hardware de la motocicleta.

Mantenga presionado “ENTER” para ingresar al menú.

Presione brevemente “△” o “▽” para seleccionar el elemento “Information” (Información) y, a continuación, presione “ENTER” para abrirlo.

Presione brevemente “△” o “▽” para seleccionar la versión de software o la versión de hardware y, a continuación, presione “ENTER” para abrir el elemento seleccionado.



FUNCIONAMIENTO DE LA MOTOCICLETA

Unidades

Cambie las unidades de velocidad, hora y temperatura mediante el panel de instrumentos.

Mantenga presionado el botón “ENTER” para ingresar al menú.

Presione brevemente “Δ” o “▽” para seleccionar el elemento “Settings” (Configuración) y, a continuación, presione “ENTER” para abrirlo.

Presione brevemente “Δ” o “▽” para seleccionar el elemento “Units” (Unidades) y, a continuación, presione “ENTER” para abrirlo.

Presione brevemente “Δ” o “▽” para seleccionar la unidad deseada y, a continuación, presione “ENTER” para abrirla.

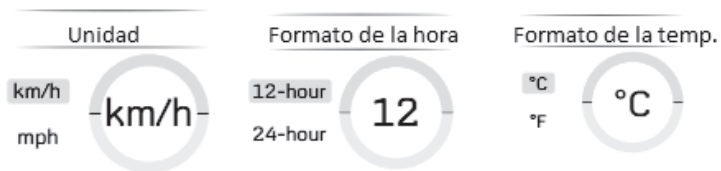

Presione brevemente “Δ” o “▽” para seleccionar el formato deseado y, a continuación, presione “ENTER” finalizar el cambio del sistema de unidades.

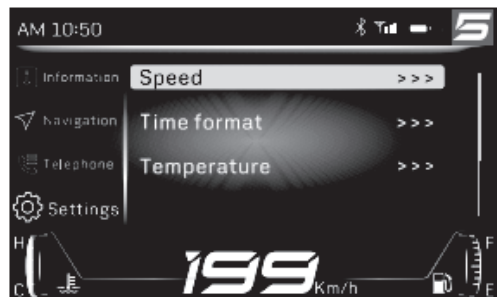

FUNCIONAMIENTO DE LA MOTOCICLETA

Conexión

Empareje el celular con el panel de instrumentos mediante bluetooth para utilizar las funciones de navegación, llamadas, etc. La función de navegación se puede utilizar con la aplicación de CFMOTO.

Siga estos pasos para emparejar mediante bluetooth:

Mantenga presionado el botón “ENTER” para ingresar al menú.

Presione brevemente “△” o “▽” para seleccionar el elemento “Settings” (Configuración) y, a continuación, presione “ENTER” para abrirlo.

Presione brevemente “△” o “▽” para seleccionar el elemento “Connection” (Conexión) y, a continuación, presione “ENTER” para abrir la conexión con dispositivos.

Presione brevemente “△” o “▽” para seleccionar el elemento “Bluetooth” y, a continuación, presione “ENTER” para abrirlo.



FUNCIONAMIENTO DE LA MOTOCICLETA

Asegúrese de que esté activado el bluetooth del teléfono celular.

Presione brevemente “ Δ ” o “ ∇ ” para seleccionar “Connect a new device” (Conectar un nuevo dispositivo) y, a continuación, presione “ENTER” para buscar dispositivos.

Los dispositivos que se conecten se registrarán en el menú. Seleccione el dispositivo para emparejar de forma directa.

Después de finalizar el emparejamiento, en pantalla se mostrará el dispositivo conectado.



FUNCIONAMIENTO DE LA MOTOCICLETA

Siga estos pasos para eliminar un dispositivo emparejado:
Mantenga presionado el botón “ENTER” para ingresar al menú.

Presione brevemente “ Δ ” o “ ∇ ” para seleccionar el elemento “Settings” (Configuración) y, a continuación, presione “ENTER” para abrirlo.

Presione brevemente “ Δ ” o “ ∇ ” para seleccionar el dispositivo conectado y, a continuación, presione “ENTER” para abrirlo.

Presione brevemente “ Δ ” o “ ∇ ” para seleccionar “Delete connections” (Eliminar conexión) y, a continuación, presione “ENTER” para abrirlo.

Presione brevemente “ Δ ” o “ ∇ ” para seleccionar el dispositivo o los dispositivos que desea desconectar y, a continuación, presione “ENTER” para eliminar la conexión.

Presione brevemente “ Δ ” o “ ∇ ” para seleccionar “Confirm” (Confirmar) o “Cancel” (Cancelar) y, a continuación, presione “ENTER” para eliminar los dispositivos o para volver al último elemento.



FUNCIONAMIENTO DE LA MOTOCICLETA

Información opcional 1

Elija un elemento de la información opcional 1 para visualizar en la interfaz de inicio.

Mantenga presionado el botón “ENTER” para ingresar al menú.

Presione brevemente “ Δ ” o “ ∇ ” para seleccionar el elemento “Settings” (Configuración) y, a continuación, presione “ENTER” para abrirlo.

Presione brevemente “ Δ ” o “ ∇ ” para seleccionar el elemento “Optional Info 1” (Información opcional 1) y, a continuación, presione “ENTER” para abrirlo.

Presione brevemente “ Δ ” o “ ∇ ” para seleccionar el elemento deseado y, a continuación, presione “ENTER” para confirmar la elección.



FUNCIONAMIENTO DE LA MOTOCICLETA

Información opcional 2

Elija un elemento de la información opcional 2 para visualizar en la interfaz de inicio.

Mantenga presionado el botón “ENTER” para ingresar al menú.

Presione brevemente “△” o “▽” para seleccionar el elemento “Settings” (Configuración) y, a continuación, presione “ENTER” para abrirlo.

Presione brevemente “△” o “▽” para seleccionar el elemento “Optional Info 2” (Información opcional 2) y, a continuación, presione “ENTER” para abrirlo.

Presione brevemente “△” o “▽” para seleccionar el elemento deseado y, a continuación, presione “ENTER” para confirmar la elección.

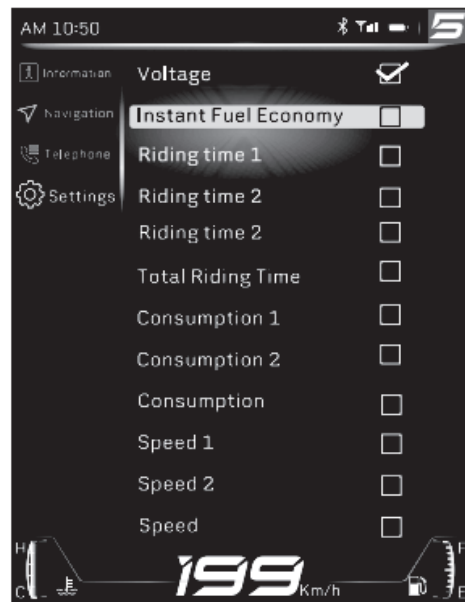

FUNCIONAMIENTO DE LA MOTOCICLETA

Brillo

Además del ajuste automático del brillo, el brillo del panel de instrumentos también se puede ajustar manualmente mediante el menú.

Mantenga presionado el botón “ENTER” para ingresar al menú.

Presione brevemente “△” o “▽” para seleccionar el elemento “Settings” (Configuración) y, a continuación, presione “ENTER” para abrirlo.

Presione brevemente “△” o “▽” para seleccionar el elemento “Brightness” (Brillo) y, a continuación, presione “ENTER” para abrirlo.

Presione brevemente “△” o “▽” para seleccionar la intensidad del brillo y, a continuación, presione “ENTER” para confirmar la elección.

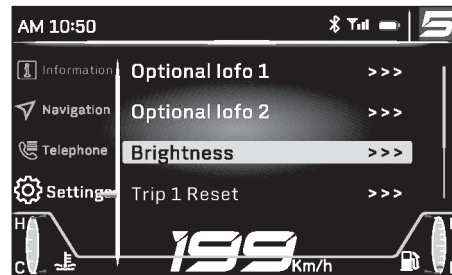

Brillo



FUNCIONAMIENTO DE LA MOTOCICLETA

Restablecer el viaje

Restablezca los datos de un viaje de forma manual de la siguiente manera.

Mantenga presionado el botón “ENTER” para ingresar al menú.

Presione brevemente “ Δ ” o “ ∇ ” para seleccionar el elemento “Settings” (Configuración) y, a continuación, presione “ENTER” para abrirlo.

Presione brevemente “ Δ ” o “ ∇ ” para seleccionar el elemento “Trip 1 Reset” (Restablecimiento del viaje 1) o “Trip 2 Reset” (Restablecimiento del viaje 2) y, a continuación, presione “ENTER” para abrirlo.

Presione brevemente “ Δ ” o “ ∇ ” para seleccionar “OK” (Aceptar) o “Cancel” (Cancelar) y, a continuación, presione “ENTER” para restablecer el viaje o para volver al último elemento.



FUNCIONAMIENTO DE LA MOTOCICLETA

Configuración de la hora

Ajuste la hora del panel de instrumentos de la siguiente manera:

Mantenga presionado el botón “ENTER” para ingresar al menú.

Presione brevemente “△” o “▽” para seleccionar el elemento “Settings” (Configuración) y, a continuación, presione “ENTER” para abrirlo.

Presione brevemente “△” o “▽” para seleccionar el elemento “Time Settings” (Configuración de la hora) y, a continuación, presione “ENTER” para abrirlo.

Formato de 12 horas: Presione brevemente “△” o “▽” para seleccionar “AM” o “PM” y, a continuación, presione “ENTER” para ajustar la hora. Presione brevemente “△” o “▽” para ajustar la hora y, a continuación, presione “ENTER” para cambiar a los minutos y vuelva a presionar brevemente “△” o “▽” para ajustar los minutos.

Formato de 24 horas: Presione brevemente “△” o “▽” para ajustar la hora y, a continuación, presione “ENTER” para cambiar a los minutos y vuelva a presionar brevemente “△” o “▽” para ajustar los minutos.



FUNCIONAMIENTO DE LA MOTOCICLETA

Idioma

El tablero se puede configurar en idioma chino o inglés. Mantenga presionado “ENTER” para ingresar al menú.

Presione brevemente “ Δ ” o “ ∇ ” para seleccionar el elemento “Settings” (Configuración) y, a continuación, presione “ENTER” para abrirlo.

Presione brevemente “ Δ ” o “ ∇ ” para seleccionar el elemento “Language” (Idioma) y, a continuación, presione “ENTER” para abrirlo.

Presione brevemente “ Δ ” o “ ∇ ” para seleccionar el idioma deseado y, a continuación, presione “ENTER” para confirmar la elección.



FUNCIONAMIENTO DE LA MOTOCICLETA

Restablecer todo

Restablezca todas las configuraciones al estado de fábrica.

AVISO

Esta función no puede restablecer el odómetro y la función relacionada.

Mantenga presionado el botón “ENTER” para ingresar al menú.

Presione brevemente “ Δ ” o “ ∇ ” para seleccionar el elemento “Settings” (Configuración) y, a continuación, presione “ENTER” para abrirlo.

Presione brevemente “ Δ ” o “ ∇ ” para seleccionar el elemento “Reset all” (Restablecer todo) y, a continuación, presione “ENTER” para abrirlo.

Presione brevemente “ Δ ” o “ ∇ ” para seleccionar “OK” (Aceptar) o “Cancel” (Cancelar) para restablecer el panel de instrumentos o para volver al último elemento.



FUNCIONAMIENTO DE LA MOTOCICLETA

Navegación

Empareje el teléfono celular con el tablero de instrumentos, abra la aplicación de CFMOTO y podrá usar la función de navegación.

Abra la navegación en la aplicación de CFMOTO y el panel de instrumentos cambia automáticamente a la interfaz de navegación.

Abra la navegación de forma manual:

Mantenga presionado el botón “ENTER” para ingresar al menú.



Presione brevemente “ Δ ” o “ ∇ ” para seleccionar el elemento “Navigation” (Navegación) y, a continuación, presione “ENTER” para abrirlo.

Si la aplicación de CFMOTO no se activa, en el panel de instrumentos se visualizará “Please Open CFMOTO APP For Navigation” (Abra la aplicación de CFMOTO para navegar).



FUNCIONAMIENTO DE LA MOTOCICLETA

La interfaz de navegación aparecerá en el panel de instrumentos cuando se active en el teléfono celular.

485m	Distancia hasta el próximo cruce.
	Símbolo de navegación de tráfico
 <u>18km</u>	Distancia restante al destino
 <u>11:00</u>	Tiempo estimado de llegada



FUNCIONAMIENTO DE LA MOTOCICLETA

Teléfono

Esta función está disponible cuando el panel de instrumentos está emparejado con un teléfono celular mediante bluetooth (el teléfono celular debe conectarse con el auricular y el panel de instrumentos).

Si el instrumento no se empareja con el teléfono celular mediante bluetooth , aparecerá el recordatorio "Please Connect Bluetooth Correctly" (Conecte el bluetooth correctamente). Empareje el bluetooth según "Conexión con dispositivos".

Cuando entra una llamada mientras está conduciendo, el número de la llamada entrante se podrá visualizar en el panel de instrumentos. Presione brevemente "ENTER" para aceptar la llamada o "CANCEL" para colgar.



FUNCIONAMIENTO DE LA MOTOCICLETA

El elemento "Telephone" (Teléfono) registrará todos los números de las llamadas entrantes y salientes durante esta conexión de bluetooth. Los registros se restablecerán cuando se apague la alimentación eléctrica de la motocicleta.

Estos son los pasos para consultar las últimas llamadas:

Presione "△" o "▽" para seleccionar el elemento "Telephone" (Teléfono) y, a continuación, presione "ENTER" para abrirlo.



Presione "△" o "▽" para seleccionar las últimas llamadas y, a continuación, presione "ENTER" para abrirlas.



FUNCIONAMIENTO DE LA MOTOCICLETA

Funcionamiento de la motocicleta

Período de asentamiento

El período de asentamiento para esta motocicleta son los primeros 1.000 km. Realice el servicio de mantenimiento de la motocicleta de acuerdo con los requisitos del período de asentamiento.

Durante este período debe prestarse atención a los siguientes elementos:

1. No circule con un régimen del motor muy alto inmediatamente después de haber arrancado. Deje calentar el motor durante 2 o 3 minutos a régimen de ralentí para permitir que el aceite fluya hacia todas las piezas de lubricación del motor.
2. No acelere el motor mientras la caja de cambios esté en punto muerto.
3. CFMOTO recomienda que durante el período de asentamiento el régimen máximo del motor sea el siguiente:

Kilometraje	Máximas rpm del motor
0 km - 500 km	4.000 rpm
500 km - 1.000 km	6.000 rpm

PELIGRO

Los neumáticos nuevos resbalan más y pueden causar pérdida de control, con el consiguiente riesgo de sufrir daños. Preste atención al valor especificado para la presión de los neumáticos durante el período de asentamiento de 1.000 km. Durante el período asentamiento evite frenar y acelerar de manera brusca o a fondo, así como tomar las curvas con brusquedad.

FUNCIONAMIENTO DE LA MOTOCICLETA

Inspección diaria de seguridad

Inspeccione los siguientes elementos todos los días antes de conducir para ayudar a mantener su vehículo en condiciones seguras y confiables. En caso de que algo parezca anormal, consulte la sección Mantenimiento y ajustes o acérquese a un concesionario. No utilice la motocicleta en condiciones anormales, ya que puede provocar daños graves o un accidente.

Elemento	Contenido
Refrigerante (si está equipado)	Inspeccionar el nivel de refrigerante en el depósito de refrigerante.
Aceite de motor	Inspeccionar si el nivel de aceite es el correcto.
Depósito de líquido del freno trasero	Inspeccionar el nivel de líquido de freno en el depósito trasero.
Rueda trasera	Inspeccionar el neumático trasero en busca de desgaste excesivo, grietas o cortes, materiales incrustados u otros daños. Inspeccionar si la presión del neumático trasero está dentro del rango estándar.
Freno trasero	Inspeccionar el espesor de la pastilla de freno trasera. Inspeccionar el espesor del disco de freno trasero y si hay suciedad o daños.
Cadena y piñones	Inspeccionar la cadena de transmisión y los piñones en busca de suciedad y desgaste y para verificar la correcta tensión de la cadena.
Rueda delantera	Inspeccionar el neumático delantero en busca de desgaste excesivo, grietas o cortes, materiales incrustados u otros daños. Inspeccionar si la presión del neumático delantero está dentro del rango estándar.
Freno delantero	Inspeccionar el espesor de la pastilla de freno delantera. Inspeccionar el espesor del disco de freno delantero y si hay suciedad o daños.

FUNCIONAMIENTO DE LA MOTOCICLETA

Depósito de líquido del freno delantero	Inspeccionar el nivel de líquido de freno en el depósito delantero.
Equipaje/carga (si está equipado)	Inspeccionar que el equipaje o la carga estén bien sujetos, asegurar que la altura de los mismos estén dentro de los requisitos de las reglamentaciones locales.
Tablero	Consultar el indicador de fallas.
Nivel de combustible	Comprobar si el volumen del tanque de combustible es suficiente.
Espejos retrovisores	Revisar los espejos retrovisores para ver el ángulo de visión apropiado.
Luces	Comprobar si todas las luces funcionan bien y si la altura del haz de las luces delanteras cumple con las reglamentaciones locales.
Piezas de funcionamiento	Inspeccionar el manubrio, la dirección, el freno delantero y trasero, el acelerador y los interruptores para verificar que funcionen sin problemas.
Muleta y caballete principal	Comprobar si el resorte de retorno de la muleta y del caballete principal está flojo o dañado.
Interruptor de arranque/parada	Comprobar que el interruptor de arranque/parada funcione correctamente.

PELIGRO

Inspeccione el vehículo cada vez que vaya a conducir su motocicleta.
El motociclista debe tener la licencia de conducir correspondiente para conducir la motocicleta.
Conozca las reglamentaciones locales y no conduzca en lugares donde no se permiten motocicletas.
No ponga la motocicleta en marcha en un lugar cerrado o sin un buen sistema de ventilación. Los gases de escape que se generan durante el funcionamiento del motor pueden provocar la pérdida de conocimiento o incluso la muerte.

FUNCIONAMIENTO DE LA MOTOCICLETA

Arranque

Siéntese en el vehículo con la muleta plegada.

Encienda el interruptor de contacto.

Coloque la marcha en punto muerto.

Gire el interruptor de arranque/parada a la posición “”.

Presione el botón de arranque.

PRECAUCIÓN

Si el motor funciona a altas revoluciones en temperaturas frías se reduce significativamente su vida útil. Caliente el motor siempre a un régimen bajo.

No arranque la motocicleta con el interruptor de arranque/parada hasta tanto no finalice la autoinspección del panel de instrumentos.

Para arrancar la motocicleta, presione la palanca de embrague y cambie a una marcha con la muleta plegada. También se puede arrancar con la marcha en punto muerto y la muleta plegada.

Si cambia a una marcha con la muleta desplegada, el motor se apagará.

No presione el interruptor de arranque por más de cinco (5) segundos. Espere 15 segundos para presionar el interruptor nuevamente, de lo contrario, la batería podría descargarse rápidamente.

FUNCIONAMIENTO DE LA MOTOCICLETA

Inicio de la conducción

Apriete la palanca de embrague, mueva la palanca de cambios para poner la 1.^a marcha, a continuación, suelte lentamente la palanca del embrague y al mismo tiempo acelere suavemente.

Cambio de marchas y conducción

Presione la palanca de embrague y desacelere.

Mueva la palanca de cambios a las posiciones de marcha más altas 2.^a, 3.^a, 4.^a, 5.^a, 6.^a (según sea necesario).

Suelte la palanca de embrague y al mismo tiempo acelere para terminar de cambiar la marcha. Sujete el manubrio en todo momento con ambas manos mientras acelera.

ADVERTENCIA

Evite frenar bruscamente o colocar cargas muy pesadas que puedan provocar que la motocicleta pierda el control. Regule la velocidad según las condiciones de la calzada y la situación a su alrededor.

Cuando las revoluciones del motor son altas, no cambie a marchas más bajas. Primero desacelere y reduzca el régimen del motor.

Todos los ajustes para el funcionamiento deben realizarse cuando la motocicleta está detenida.

El acompañante debe estar correctamente sentado en el asiento del acompañante con los pies sobre los apoyapiés traseros, con el casco puesto y demás protección de seguridad, y sostenerse del motociclista o el asidero.

FUNCIONAMIENTO DE LA MOTOCICLETA

ADVERTENCIA

Cumpla con las normas de tránsito locales con respecto a la edad mínima del acompañante.

Cumpla con todas las normas de tránsito locales. Conduzca de manera defensiva y preventiva a fin de detectar fuentes de peligro a tiempo.

Cuando los neumáticos están fríos, se reduce su capacidad de adherencia a la calzada. Tenga cuidado y conduzca a velocidad media varios kilómetros hasta que los neumáticos alcancen una temperatura aceptable.

No exceda la carga útil completa permitida. La carga útil completa incluye el peso de la motocicleta con el tanque de combustible lleno, el conductor, el acompañante y el equipaje o carga.

El deslizamiento del equipaje o la carga afectan el comportamiento de la conducción. Verifique que estén firmes y bien sujetados a la motocicleta y que el ancho no exceda los 0,15 m desde el manubrio hacia los lados izquierdo y derecho.

En caso de accidente, el daño por choque podría ser más grave de lo que parece. Inspeccione la motocicleta por completo para asegurarse de que sea segura, o acérquese a un concesionario CFMOTO para que la inspeccionen.

El cambio de marcha incorrecto puede provocar daños en la caja de cambios.

Maneje el acelerador de acuerdo con las condiciones de la calzada y el clima. No cambie de marcha al doblar en esquinas o girar en curvas y también tenga cuidado al acelerar en estas condiciones.

FUNCIONAMIENTO DE LA MOTOCICLETA

Frenos

Al frenar, desacelere, y accione los frenos de la rueda delantera y de la rueda trasera al mismo tiempo.

Antes de doblar en una esquina o girar en una curva deje de aplicar los frenos y cambie a una marcha más baja de acuerdo con la velocidad requerida.

En pendientes muy largas, use el motor para frenar por compresión y cambie a marchas más bajas, pero no permita que el motor funcione a revoluciones altas. Cuando se usa el efecto de freno de motor, se ayuda a reducir la fuerza de frenado requerida del sistema de frenos y se reduce la posibilidad de sobrecalentamiento.

ADVERTENCIA

La humedad y la suciedad deterioran el sistema de frenos. Frene con cuidado varias veces para secar la humedad y eliminar la suciedad de las pastillas y los discos de freno.

Si la palanca del freno de mano y la palanca del freno de pie se sienten blandas, no conduzca hasta inspeccionar por completo el sistema de frenos y eliminar la falla.

Retire el pie de la palanca del freno de pie cuando no esté frenando. La presión prolongada sobre el freno de pie provocará el sobrecalentamiento de la manguera de freno y una fricción excesiva, lo que afectará la vida útil y la seguridad.

Cuando transporte un acompañante o equipaje o carga, la distancia de frenado requerida será mayor. Calcule el tiempo de frenado de acuerdo con la carga de la motocicleta.

Cuando el ABS está activado, puede alcanzar la máxima potencia de frenado, incluso en superficies de baja adherencia, como terrenos arenosos, húmedos o resbaladizos, sin bloquear las ruedas.

FUNCIONAMIENTO DE LA MOTOCICLETA

Estacionamiento

Detenga la motocicleta con los frenos.

Cambie a punto muerto.

Apague el interruptor de contacto.

Estacione el vehículo en suelo firme y nivelado.

Use la muleta o el caballete central (si está equipado) para sostener la motocicleta.

Gire el manubrio al ángulo máximo hacia la izquierda y bloquéelo con la llave.

Retire la llave.

ADVERTENCIA

Cuando el motor esté en marcha, no deje la motocicleta desatendida. Asegure la motocicleta contra el uso por parte de personas no autorizadas.

Bloquee la dirección cuando deba alejarse de la motocicleta.

Después de conducir, algunas piezas quedan muy calientes. No toque ninguna pieza del sistema de escape, el sistema de refrigeración, el motor o el sistema de frenos hasta tanto se hayan enfriado.

No estacione cerca de materiales altamente inflamables o explosivos. Las piezas calientes pueden hacer arder los materiales.

El incorrecto estacionamiento de la motocicleta puede hacer que esta ruede y se caiga, lo que provocará daños importantes.

El caballete central (si está equipado) solo está diseñado para sostener la motocicleta y el equipaje o la carga. Cuando use el caballete central para estacionar, no se siente sobre la motocicleta. Si lo hace, podría dañar el caballete central o el bastidor, y la motocicleta podría caerse.

FUNCIONAMIENTO SEGURO

Funcionamiento seguro

Técnicas de conducción segura

Las siguientes precauciones se aplican al uso diario de la motocicleta y se les debe prestar debida atención a fin de garantizar la seguridad y el funcionamiento eficaz del vehículo:

- Por cuestiones de seguridad, se recomienda usar protección para los ojos y casco. Antes de conducir la motocicleta, debe familiarizarse con las normas de seguridad. También se deben utilizar guantes y un calzado adecuado para mayor protección.
- Póngase ropa de protección cuando conduzca para estar protegido en caso de colisión. La ropa de protección ayuda a proteger el cuerpo.
- Antes de cambiar de carril, mire hacia atrás para asegurarse de que el camino esté despejado. No confíe únicamente en los espejos retrovisores. Puede calcular mal la distancia y la velocidad de un vehículo, lo que fácilmente podría terminar en un accidente.
- Cuando ascienda por pendientes empinadas, cambie a una marcha inferior para tener suficiente potencia y par motor en lugar de sobrecargar el motor.
- Al frenar, accione el freno delantero y el freno trasero al mismo tiempo. Si se acciona solo un freno en el caso de un frenado brusco, la motocicleta podría patinar y perder el control.
- Cuando descienda por pendientes prolongadas, controle la velocidad de la motocicleta soltando el acelerador. Use los frenos delantero y trasero como frenado auxiliar.
- Al conducir sobre pavimento mojado, fíese más del acelerador para controlar la velocidad de la motocicleta que de los frenos delantero y trasero. El acelerador debe utilizarse también de manera juiciosa para evitar que la rueda trasera patine durante una aceleración o deceleración demasiado rápida.

FUNCIONAMIENTO SEGURO

- Es importante circular a la velocidad adecuada y evitar aceleraciones rápidas innecesarias no sólo para su seguridad y para optimizar el consumo de combustible, sino también para asegurar una larga vida útil de la motocicleta y una conducción más silenciosa
- Al conducir sobre pavimento mojado o superficies de tierra o ripio, se reducirá el rendimiento del vehículo. Debe maniobrar de manera suave en estas condiciones. Si se acelera, frena o gira con brusquedad, el conductor puede perder el control de la motocicleta.
- Practique sus habilidades de conducción. Preste atención, reduzca la velocidad y sujete el tanque de combustible con las rodillas para ayudar a mantener el equilibrio. Cuando sea necesario acelerar rápidamente para, por ejemplo, adelantar a otro vehículo, cambie a una marcha más baja para conseguir la potencia necesaria.
- Para evitar daños al motor, no haga cambios descendentes a altas revoluciones.
- Evite el uso innecesario de cintas de tela con las que el conductor o la motocicleta puedan enredarse.

FUNCIONAMIENTO SEGURO

Precauciones adicionales para la conducción a alta velocidad

Frenos: El frenado es muy importante, en especial al conducir a alta velocidad. No se puede forzar demasiado. Revise y cambie las pastillas con mayor frecuencia para obtener un mejor desempeño.

Manejabilidad: Si las piezas que se utilizan para manipular la conducción de la motocicleta están flojas, puede perder el control. Compruebe que el manubrio gire libremente pero sin juego y que las ruedas giren sin sacudidas ni holguras.

Neumáticos: La conducción a alta velocidad requiere que los neumáticos estén en buenas condiciones. Esto es fundamental para la seguridad. Inspeccione el estado general, inflelos a la presión adecuada y verifique el balanceo de las ruedas.

Combustible: Cuento con la cantidad de combustible suficiente para conducir a alta velocidad.

Aceite de motor: Para evitar la falla del motor y la resultante pérdida de control, asegúrese de el nivel de aceite se encuentre entre las marcas de nivel superior e inferior.

Refrigerante: Para evitar el sobrecalentamiento, verifique y asegúrese de que el nivel del refrigerante se encuentre entre las marcas de nivel.

Equipo eléctrico: Asegúrese de que el faro delantero, la luz de freno/trasera, las luces de giro, la bocina, etc., funcionen todos bien.

Sujetadores: Asegúrese de que todas las tuercas y todos los pernos estén apretados y que todas las piezas relacionadas con la seguridad estén en buenas condiciones.

 PELIGRO
--

Cumpla con todas las normas de tránsito. No conduzca en ruta por encima de los límites de velocidad indicados. Conducir a una velocidad demasiado alta en ruta viola las reglamentaciones relacionadas. En ciertos lugares es posible que esté prohibido circular en motocicleta en la ruta.
--

MANTENIMIENTO

Mantenimiento

Un buen mantenimiento periódico ayudará a mantener la motocicleta en las condiciones más seguras y confiables. En el programa de mantenimiento se explican la inspección, el ajuste y la lubricación de los componentes importantes.

Inspeccione, limpie, lubrique, ajuste y cambie las piezas según sea necesario. Cuando la inspección revele la necesidad de piezas de repuesto, utilice siempre piezas originales disponibles en el concesionario.

NOTA:

El servicio de mantenimiento y los ajustes periódicos son fundamentales. Si no está familiarizado con los procedimientos seguros de servicio de mantenimiento y ajuste, acérquese a un concesionario calificado para que realicen las tareas de mantenimiento.

Preste especial atención al nivel de aceite del motor cuando el clima sea frío. Un aumento en el nivel de aceite del motor puede indicar la acumulación de contaminantes en el cárter o sumidero de aceite. Cambie el aceite de inmediato si el nivel de aceite comienza a subir. Controle el nivel de aceite y, si continúa subiendo, deje de usar la motocicleta, determine la causa o acérquese a un concesionario.

Definición de uso en condiciones adversas

CFMOTO define el uso de la motocicleta en condiciones adversas como:

- Hacer carreras a altas revoluciones del motor o conducir con este estilo.
- Conducir de manera prolongada a baja velocidad y con carga pesada.
- Dejar el motor funcionando al ralentí durante mucho tiempo.
- Hacer viajes cortos en clima frío.
- Darle un uso comercial o de alquiler.

Si el uso de su motocicleta coincide con alguna de estas definiciones, reduzca los intervalos de servicio de mantenimiento a la mitad.

MANTENIMIENTO

Puntos clave del programa de lubricación:

Revise todos los componentes en los intervalos que se indican en el Programa de mantenimiento periódico. Los elementos que no figuran en el programa deben lubricarse en el intervalo de lubricación general.

- Cambie los lubricantes con mayor frecuencia si debe conducir en condiciones adversas, como en calzadas mojadas o con mucho polvo.

Lubrique la motocicleta si no la va a usar por un período de tiempo prolongado, después de un lavado a presión o tras haber mojado el sistema de transmisión.

Elemento	Lubricante	Método
Aceite de motor	Opción 1: SAE 10W-40 SJ JASO-MA2 Opción 2: SAE 10W-30 SJ / SAE 10W-50 SJ / SAE 20W-40 SJ / SAE 20W-50 SJ JASO-MA2	Inspeccionar el nivel desde el visor de nivel de aceite del motor
Líquido de frenos	DOT3 o DOT4	Mantener el nivel entre las marcas superior e inferior

MANTENIMIENTO

Programa de mantenimiento durante el período de asentamiento

Elemento		Intervalo de mantenimiento durante el período de asentamiento (el intervalo que se cumpla primero)			
		Tiempo	Millas	Km	Observaciones
Motor					
■	Aceite de motor y filtro de aceite	-	600	1.000	Cambiar
	Ralentí	-	600	1.000	Inspeccionar
	Sistema del acelerador	-	600	1.000	
	Cadena de transmisión y piñones	-	600	1.000	Inspeccionar / Ajustar
Sistema eléctrico					
■	Funciones de las piezas eléctricas	-	600	1.000	Inspeccionar
	Batería	-	600	1.000	
	Fusibles o cortacircuitos	-	600	1.000	
Sistema de frenos					
	Discos de freno	-	600	1.000	Inspeccionar
	Pastillas de freno	-	600	1.000	
	Nivel de líquido de frenos	-	600	1.000	
	Palanca de freno	-	600	1.000	Inspeccionar si hay juego
■	Mangueras de freno	-	600	1.000	Inspeccionar sellado y si hay daños

► = Elemento con uso en condiciones adversas. Reduzca el intervalo de mantenimiento a la mitad en vehículos sujetos a uso en condiciones adversas.

■ = Acérquese a un concesionario autorizado para que realicen las reparaciones que involucren este componente o sistema.

MANTENIMIENTO

Elemento		Intervalo de mantenimiento durante el período de asentamiento (el intervalo que se cumpla primero)			
		Tiempo	Millas	Km	Observaciones
Ruedas					
	Estado de los neumáticos	-	600	1.000	Inspeccionar
	Presión de los neumáticos	-	600	1.000	
	Rodamientos de rueda		600	1.000	
Sistema de suspensión					
■	Amortiguador trasero y horquilla delantera	-	600	1.000	Inspeccionar si hay fugas (realizar el mantenimiento de la horquilla delantera y el amortiguador trasero de conformidad con los requisitos)
Sistema de refrigeración					
	Nivel de refrigerante	-	600	1.000	Inspeccionar
■	Refrigerante	-	600	1.000	
■	Funcionamiento del ventilador del radiador	-	600	1.000	
	Mangueras	-	600	1.000	
Sistema de dirección					
■	Rodamientos de dirección	-	600	1.000	Inspeccionar

► = Elemento con uso en condiciones adversas. Reduzca el intervalo de mantenimiento a la mitad en vehículos sujetos a uso en condiciones adversas.

■ = Acérquese a un concesionario autorizado para que realicen las reparaciones que involucren este componente o sistema.

MANTENIMIENTO

Elemento		Intervalo de mantenimiento durante el período de asentamiento (el intervalo que se cumpla primero)			
		Tiempo	Millas	Km	Observaciones
Otras piezas					
■	Conector de diagnóstico	-	600	1.000	Leer con herramienta de diagnóstico PDA
■	Piezas móviles	-	600	1.000	Lubricar, inspeccionar flexibilidad
■	Pernos y tuercas	-	600	1.000	Inspeccionar fijación
■	Cables	-	600	1.000	Inspeccionar si hay daños, si están doblados o mal cableados

► = Elemento con uso en condiciones adversas. Reduzca el intervalo de mantenimiento a la mitad en vehículos sujetos a uso en condiciones adversas.

■ = Acérquese a un concesionario autorizado para que realicen las reparaciones que involucren este componente o sistema.

MANTENIMIENTO

Programa de mantenimiento periódico

Elemento		Intervalo de mantenimiento periódico (el intervalo que se cumpla primero)			
		Tiempo	Millas	Km	Observaciones
Motor					
	Aceite de motor y filtro de aceite	-	3.000	5.000	Cambiar
■	Embrague	-	3.000	5.000	Inspeccionar
	Ralentí	-	6.000	10.000	
■	Refrigerante	24 meses	18.000	30.000	Cambiar
	Sistema del acelerador	-	6.000	10.000	Inspeccionar
■	Válvula del acelerador	-	3.000	5.000	Limpiar
▶ ■	Elemento de filtro de aire	-	6.000	10.000	Inspeccionar
		24 meses	12.000	20.000	Cambiar
■	Bujía	-	3.000	5.000	Inspeccionar
		24 meses	6.000	10.000	Cambiar
■	Luz de las válvulas		24.000	40.000	Inspeccionar

▶ = Elemento con uso en condiciones adversas. Reduzca el intervalo de mantenimiento a la mitad en vehículos sujetos a uso en condiciones adversas.

■ = Acérquese a un concesionario autorizado para que realicen las reparaciones que involucren este componente o sistema.

MANTENIMIENTO

Elemento		Intervalo de mantenimiento periódico (el intervalo que se cumpla primero)			
		Tiempo	Millas	Km	Observaciones
Sistema eléctrico					
■	Funciones de las piezas eléctricas	12 meses	6.000	10.000	Inspeccionar
	Batería	6 meses	3.000	5.000	
	Fusibles o cortacircuitos	6 meses	3.000	5.000	
■	Cables	12 meses	6.000	10.000	Inspeccionar si hay daños, si están doblados o mal cableados
Ruedas					
	Estado de los neumáticos	12 meses	6.000	10.000	Inspeccionar
		24 meses	12.000	20.000	
	Presión de los neumáticos	12 meses	6.000	10.000	
		24 meses	12.000	20.000	
■	Rodamientos de rueda	-	6.000	10.000	
		-	18.000	30.000	

► = Elemento con uso en condiciones adversas. Reduzca el intervalo de mantenimiento a la mitad en vehículos sujetos a uso en condiciones adversas.

■ = Acérquese a un concesionario autorizado para que realicen las reparaciones que involucren este componente o sistema.

MANTENIMIENTO

Elemento		Intervalo de mantenimiento periódico (el intervalo que se cumpla primero)				
		Tiempo	Millas	Km	Observaciones	
Sistema de frenos						
	Sistema de frenos delantero y trasero	12 meses	6.000	10.000	Inspeccionar	
		24 meses	12.000	20.000		
	Discos de freno	12 meses	6.000	10.000		
		24 meses	12.000	20.000		
▶	Pastillas de freno	12 meses	6.000	10.000		
		24 meses	12.000	20.000		
	Nivel de líquido de frenos	12 meses	6.000	10.000		
		-	12.000	20.000		
	Palanca de freno	24 meses	12.000	20.000		Inspeccionar si hay juego
		12 meses	6.000	10.000		
■	Mangueras de freno	24 meses	12.000	20.000	Inspeccionar sellado y si hay daños	
		12 meses	6.000	10.000		
■	Líquido de frenos	24 meses	-	-	Cambiar	

▶ = Elemento con uso en condiciones adversas. Reduzca el intervalo de mantenimiento a la mitad en vehículos sujetos a uso en condiciones adversas.

■ = Acérquese a un concesionario autorizado para que realicen las reparaciones que involucren este componente o sistema.

MANTENIMIENTO

Elemento		Intervalo de mantenimiento periódico (el intervalo que se cumpla primero)			
		Tiempo	Millas	Km	Observaciones
Sistema de suspensión					
■	Sistema de suspensión	-	3.000	5.000	Inspeccionar
■	Amortiguador trasero y horquilla delantera	12 meses	6.000	10.000	Inspeccionar si hay fugas (realizar el mantenimiento de conformidad con los requisitos)
		24 meses	12.000	20.000	
■	Brazo oscilante	-	6.000	10.000	Inspeccionar
		-	18.000	30.000	
Sistema de refrigeración					
	Nivel de refrigerante	12 meses	6.000	10.000	Inspeccionar
		24 meses	12.000	20.000	
■	Refrigerante	12 meses	6.000	10.000	
		24 meses	12.000	20.000	
■	Funcionamiento del ventilador del radiador	12 meses	6.000	10.000	
		24 meses	12.000	20.000	
■	Mangueras	12 meses	6.000	10.000	
		48 meses	18.000	30.000	

► = Elemento con uso en condiciones adversas. Reduzca el intervalo de mantenimiento a la mitad en vehículos sujetos a uso en condiciones adversas.

■ = Acérquese a un concesionario autorizado para que realicen las reparaciones que involucren este componente o sistema.

MANTENIMIENTO

Elemento		Intervalo de mantenimiento periódico (el intervalo que se cumpla primero)			
		Tiempo	Millas	Km	Observaciones
Sistema del bastidor					
	Bastidor	-	18.000	30.000	Inspeccionar
Sistema de dirección					
■	Rodamientos de dirección	12 meses	6.000	10.000	Inspeccionar
		24 meses	12.000	20.000	
Cadena					
▶	Cadena de transmisión, piñón trasero y piñón de motor	12 meses	6.000	10.000	Inspeccionar
		24 meses	12.000	20.000	

▶ = Elemento con uso en condiciones adversas. Reduzca el intervalo de mantenimiento a la mitad en vehículos sujetos a uso en condiciones adversas.

■ = Acérquese a un concesionario autorizado para que realicen las reparaciones que involucren este componente o sistema.

MANTENIMIENTO

Elemento		Intervalo de mantenimiento periódico (el intervalo que se cumpla primero)			
		Tiempo	Millas	Km	Observaciones
Otras piezas					
■	Conector de diagnóstico	12 meses	6.000	10.000	Leer con herramienta de diagnóstico PDA
		24 meses	12.000	20.000	
■	Piezas móviles	12 meses	6.000	10.000	Lubricar, inspeccionar flexibilidad
		48 meses	18.000	30.000	
■	Pernos y tuercas	12 meses	6.000	10.000	Inspeccionar fijación
		48 meses	18.000	30.000	
■	Cables	12 meses	3.000	5.000	Inspeccionar si hay daños, si están doblados o mal cableados
		24 meses	9.000	15.000	
■	Tuberías, conductos, mangueras y manguitos	12 meses	6.000	10.000	Inspeccionar si hay grietas, si están mal sellados o cableados
		48 meses	18.000	30.000	

► = Elemento con uso en condiciones adversas. Reduzca el intervalo de mantenimiento a la mitad en vehículos sujetos a uso en condiciones adversas.

■ = Acérquese a un concesionario autorizado para que realicen las reparaciones que involucren este componente o sistema.

MANTENIMIENTO

Juego de la palanca de embrague

Controle que la palanca de embrague se pueda accionar con suavidad y sin esfuerzo.

Gire el manubrio hacia la izquierda hasta que haga tope.

Accione lentamente la palanca de embrague hasta sentir resistencia. Verifique la posición donde la holgura se convierte en juego o movimiento libre.

Juego: 5 - 15 mm (0,2 - 0,6 in)

ADVERTENCIA

Si la palanca de embrague no tiene juego, el embrague comenzará a patinar.

Controle el juego de la palanca cada vez que arranque el motor.

Ajústelo cuando sea necesario.

Ajuste fino del juego de la palanca de embrague

Gire el manubrio hacia la izquierda hasta que haga tope.

Afloje la contratuerca y gire la tuerca de ajuste para ajustar.

Una vez logrado el juego deseado, apriete la contratuerca.



MANTENIMIENTO

Kit de herramientas

El juego de herramientas [1] está debajo del asiento. Las herramientas que vienen con la motocicleta son útiles para realizar parte del mantenimiento y para desensamblar y ensamblar.

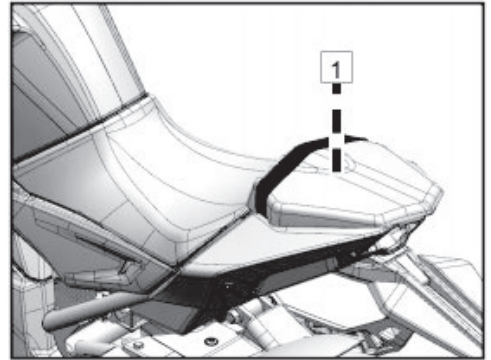

MANTENIMIENTO

Sistema de combustible

Tanque de combustible

Evite derramar combustible sobre el tanque de combustible al llenarlo. Si ocurre un derrame, límpielo de inmediato para evitar la contaminación o exponerse a un peligro.

Capacidad del tanque de combustible: 17 ±0.5 litros (4,5 ±0,13 gal).

PELIGRO

El combustible es muy inflamable y puede explotar en determinadas condiciones. Siempre cargue combustible en un lugar adecuadamente ventilado, y antes de hacerlo, apague el motor y espere a que se enfríen el motor y el silenciador. No fume ni realice ninguna tarea que pueda provocar chispas cerca del combustible o del área de almacenamiento de combustible.

Nunca llene el tanque en exceso. Evite el desborde a piezas que funcionan a alta temperatura. El nivel de combustible no debe exceder la abertura del tanque. A medida que la temperatura aumenta, el combustible se calienta y expande, puede derramarse y dañar las piezas de la motocicleta.

El combustible es tóxico y nocivo para la salud. Debe evitar el contacto con la piel, los ojos y la ropa. No inhale los vapores de combustible. Si el combustible entra en contacto con la piel, lávese con abundante agua limpia.

Si entra en contacto con los ojos, lávelos de inmediato con agua limpia y acuda al médico. Si entra en contacto con la ropa, cámbiese de inmediato.

Si ingiere combustible por error, debe acudir al médico de inmediato.

Después de realizar el mantenimiento u otras reparaciones del sistema de combustible, acérquese al concesionario para que realicen una inspección completa a fin de evitar fugas de combustible u otros peligros.

Deseche el combustible de forma adecuada para evitar daños al medio ambiente.

MANTENIMIENTO

Requisitos del combustible

El combustible recomendado para la motocicleta es E5 o 95(RON, sigla en inglés que significa número de octano de investigación). Para obtener el mejor rendimiento en todas las condiciones se recomienda utilizar combustible no oxigenado (sin etanol).

PRECAUCIÓN

No use combustible con plomo, ya que esto destruirá el convertidor catalítico (para obtener más información, consulte la sección relacionada con el convertidor catalítico).

Asegúrese de usar nafta nueva. El combustible puede oxidarse y dar como resultado la pérdida de octanos y compuestos volátiles. Además genera depósitos coloidales y de laca que podrían dañar el sistema de combustible.

PRECAUCIÓN

Si el motor tiene un cilindro que provoca golpeteo o detonación, use combustible sin plomo de mayor calidad o de mayor octanaje.

MANTENIMIENTO

Conjunto del motor

Para que el motor, la transmisión y el embrague funcionen correctamente, mantenga el aceite de motor entre las marcas superior e inferior del visor. Durante el proceso de lubricación del motor, el aceite no solo acumula subproductos de carbón e impurezas metálicas, sino que también puede consumirse una pequeña cantidad.

Inspeccione y cambie el aceite de acuerdo con la Tabla de mantenimiento periódico.

PELIGRO

Una motocicleta que no tenga el nivel suficiente de aceite de motor, que esté deteriorado o muy contaminado, sufrirá un desgaste más rápido y puede dar lugar al gripado del motor o de la transmisión y aumentar el riesgo de accidentes y lesiones.

Inspección del nivel de aceite de motor

Asegúrese de que la motocicleta esté apagada.

Si la motocicleta estuvo circulando justo antes de apagarse, espere 2 o 3 minutos hasta que el aceite se asiente.

Estacione la motocicleta apoyando la muleta en suelo nivelado.

Compruebe el nivel de aceite de motor a través del visor de nivel de aceite:

- Si el nivel de aceite se encuentra en el área B, está en el nivel adecuado.
- Si el nivel de aceite se encuentra en el área A, drene aceite hasta que el nivel llegue al área B.
- Si el nivel de aceite se encuentra en el área C, o si no se ve aceite, llene el motor con el aceite recomendado hasta llegar al área B.

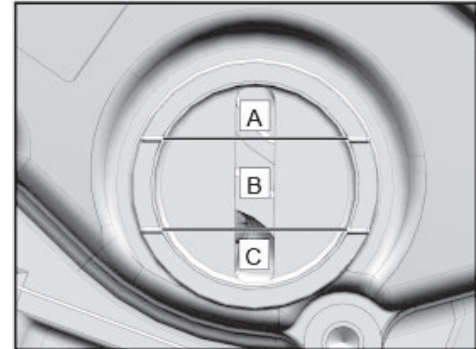

MANTENIMIENTO

Cambio de aceite de motor y filtro de aceite

Estacione la motocicleta apoyando la muleta en suelo nivelado.

Deje el motor en ralentí durante varios minutos para calentar el aceite y, a continuación, apáguelo. Espere 2 o 3 minutos hasta que el aceite se asiente.

ADVERTENCIA

Calentar el motor durante mucho tiempo puede provocar que la temperatura del motor y la temperatura del aceite de motor suban demasiado. Utilice ropa de protección adecuada y guantes de seguridad al cambiar el aceite. Si se quema, lave inmediatamente la zona afectada con agua durante más de 10 minutos y acuda a un médico.

Coloque un cárter de aceite debajo del perno de drenaje de aceite.

Quite el perno magnético de drenaje de aceite y la junta [1].

Drene el aceite usado por completo.

ADVERTENCIA

El aceite es una sustancia tóxica. Deseche el aceite usado de manera adecuada.

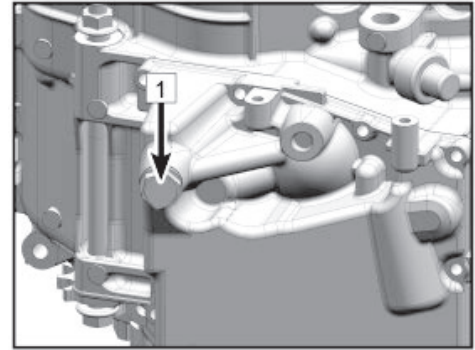

MANTENIMIENTO

Retire el filtro de aceite [2].

Aplique una pequeña cantidad de aceite limpio al anillo de sellado de goma del nuevo filtro de aceite.

Instale el nuevo filtro de aceite.

PRECAUCIÓN

Antes de colocar el filtro de aceite, aplique una capa fina de aceite en el anillo de sellado para evitar que el filtro se atasque en el cárter.

Limpié el perno de drenaje de aceite y alrededor del orificio de drenaje de aceite.

Coloque una arandela nueva en el perno de drenaje de aceite y vuelva a instalarlo. Apriete el perno de drenaje según las especificaciones.

Par de apriete: 25 N•m

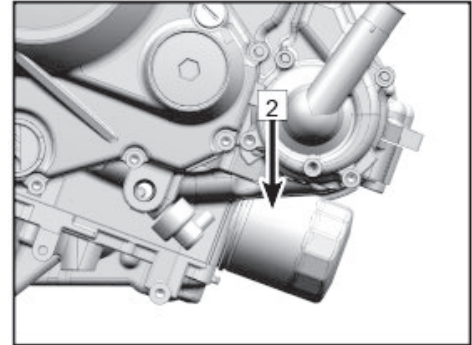

MANTENIMIENTO

Retire el tapón roscado de llenado de aceite [3].

Llene con 2,2 l (2,32 qt) de aceite SAE10W/40 SJ, JASOMA2.

Vuelva a colocar el tapón.

Arranque el motor y déjelo en ralentí durante varios minutos, permitiendo que el aceite fluya hacia el filtro de aceite mientras verifica si hay fugas.

Apague el motor.

Inspeccione el nivel de aceite y ajústelo según sea necesario.

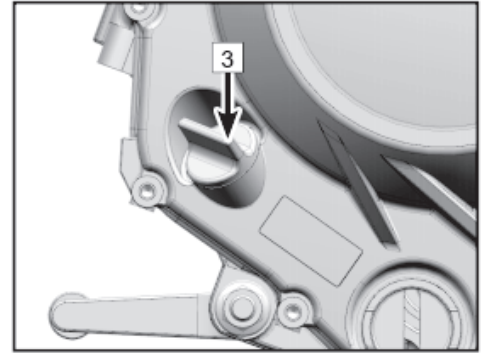

Capacidad de aceite de motor

Filtro de aceite: 2,2 litros (2,32 qt)

CFMOTO recomienda aceite de motor para motocicletas con clasificación API SJ o superior y JASO-MA2 como primera opción. Una alternativa aceptable es JASO-MA.

Aunque el aceite de motor 10W-40 es el recomendado para la mayoría de las condiciones, es posible que sea necesario cambiar la viscosidad del aceite para que se adapte a las condiciones atmosféricas de su zona. Elija la viscosidad del aceite basándose en la tabla.

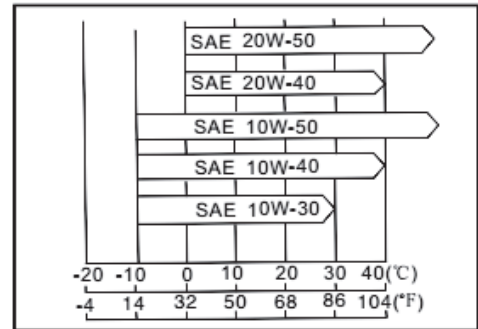

MANTENIMIENTO

Bujía

Las bujías deben cambiarse según lo que se indica en la Tabla de mantenimiento periódico.

El mantenimiento de las bujías debe realizarse únicamente en un concesionario autorizado.

Tipo de bujía: CR8EI

Distancia entre electrodos [1]: 0,7 - 0,9 mm (0,027 - 0,035 in)

Par de apriete: 15 N•m

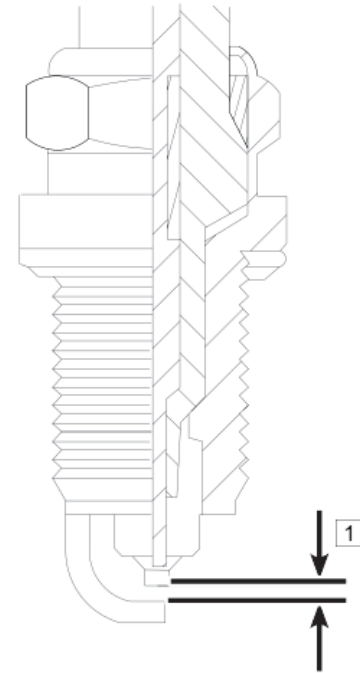

MANTENIMIENTO

Sistema de admisión y escape de aire

Sistema de detección de combustible y escape

El sistema de combustible y escape es detectado por los sensores de oxígeno [1]. Un sensor de oxígeno instalado en cada tubo de escape detecta el estado de la combustión del aire y el combustible midiendo la densidad del oxígeno y transfiriéndola en la forma de señal eléctrica a la unidad de control electrónico (ECU).

Si la ECU determina que la combustión no es óptima, hará ajustes en la inyección de combustible de acuerdo con las señales del sensor de posición de la válvula (TPS) y los sensores de temperatura del aire de admisión. De esta forma, se puede optimizar la relación aire-combustible para una combustión completa.

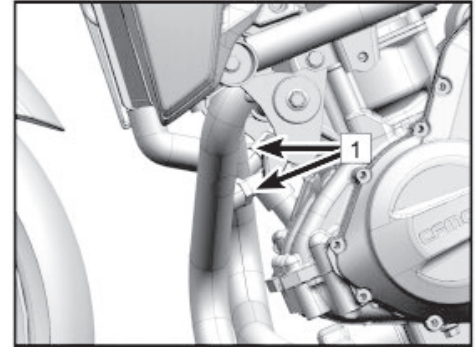

Válvula de admisión de aire

La válvula de admisión de aire es básicamente una válvula que permite que fluya solo aire fresco desde el filtro de aire hacia el motor. Esto evita que regrese el aire que pasa por la válvula de admisión de aire. Acérquese a un concesionario para que inspeccionen la válvula de admisión de aire de acuerdo con la Tabla de mantenimiento periódico. Además, pida que inspeccionen la válvula de admisión de aire siempre que el régimen de ralentí no sea estable, se reduzca considerablemente la potencia del motor o sienta ruidos anormales en el motor.

La extracción e inspección de la válvula de admisión de aire debe realizarla un concesionario autorizado CFMOTO.

MANTENIMIENTO

Luz de las válvulas

Las válvulas del motor y los asientos de las válvulas se desgastan durante el funcionamiento. El ajuste de los componentes del tren de válvulas debe ser realizado por un técnico del concesionario de acuerdo con la Tabla de mantenimiento periódico.

 ADVERTENCIA
--

Si no se realiza el ajuste de la luz de las válvulas, eventualmente no habrá luz o las válvulas quedarán parcialmente abiertas, lo que reducirá el rendimiento, generará ruido en las válvulas y podría provocar daños graves al motor. Debe revisarse la luz de cada válvula y ajustarse de acuerdo con la Tabla de mantenimiento periódico. La inspección y el ajuste deben realizarlos un concesionario CFMOTO.
--

MANTENIMIENTO

Filtro de aire

Un filtro de aire obstruido restringe el flujo de aire, aumenta el consumo de combustible, reduce la potencia del motor y hace que las bujías se ensucien. El elemento del filtro de aire debe limpiarse de acuerdo con la Tabla de mantenimiento periódico. Al conducir en zonas lluviosas, con mucho barro o polvo, debe realizarse el mantenimiento del elemento del filtro de aire con más frecuencia que el intervalo recomendado en la Tabla de mantenimiento periódico. Debido al diseño de la motocicleta, el servicio de mantenimiento del filtro de aire solo debe realizarlo un concesionario autorizado.

La manguera de almacenamiento de aceite [1] almacena/drena el aceite residual o el agua presente en el filtro de aire.

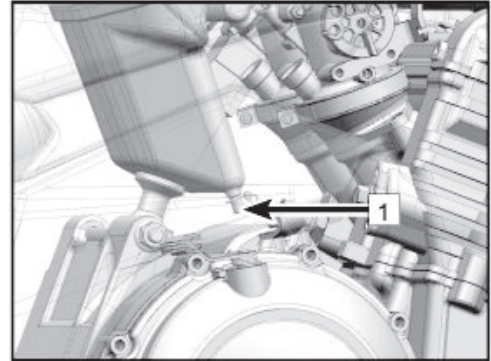

PRECAUCIÓN

El aceite que pudiera entrar en contacto con los neumáticos o las piezas de plástico u otras piezas causará daños.

Si el motor toma aire sin filtrar, esto afectará negativamente la vida útil del motor.

Nunca utilice la motocicleta sin un filtro de aire.

MANTENIMIENTO

Sistema de refrigeración

Radiador y ventilador de refrigeración

Revise las aletas del radiador para controlar si están dobladas, deformadas, obstruidas por insectos o barro, y retire cualquier obstrucción con un chorro de agua a baja presión.

ADVERTENCIA

Mantenga las manos y la ropa alejadas de las aspas del ventilador cuando esté funcionando para evitar lesiones. Con agua a alta presión, como la que se utiliza para lavar la motocicleta, podría dañar las aletas del radiador y reducir su eficacia. La instalación de accesorios no autorizados delante del radiador o detrás del ventilador de refrigeración puede provocar problemas si se interrumpe el flujo de aire del radiador, ocasionando un recalentamiento con los consecuentes daños en el motor.

Si las aletas del radiador están dañadas en más del 20 % de su superficie por obstrucciones y no se pueden quitar, coloque un radiador nuevo.

Mangueras del radiador

Todos los días, antes de conducir la motocicleta, revise las mangueras del radiador en busca de fugas, grietas, oxidación, corrosión, y las conexiones en busca de fugas o compruebe que no estén sueltas, e inspeccione todo lo que corresponda siguiendo la Tabla de mantenimiento periódico.

MANTENIMIENTO

Refrigerante

El refrigerante absorbe el calor generado por el motor y lo expulsa al aire ambiente a través del radiador. Si el nivel de refrigerante es bajo, el motor se sobrecalienta y puede sufrir daños graves. Controle a diario el nivel de refrigerante y realice el mantenimiento de acuerdo con la Tabla de mantenimiento periódico. Agregue refrigerante si el nivel es bajo.

El motor y el radiador están formados por piezas de aluminio. Para proteger el sistema de refrigeración de la oxidación y la corrosión, resulta fundamental usar productos químicos inhibidores de la corrosión y la oxidación en el refrigerante. Compre únicamente refrigerante disponible en el mercado que contenga productos químicos inhibidores de la corrosión y la oxidación para que no tenga que agregarlos por separado.

MANTENIMIENTO

PELIGRO

El refrigerante es tóxico y nocivo para la salud.

No permita que el refrigerante entre en contacto con la piel, los ojos o la ropa. Si ingiere refrigerante, acuda al médico de inmediato.

Si el refrigerante entra en contacto con la piel, enjuague con abundante agua de inmediato.

Si el refrigerante entra en contacto con los ojos, enjuáguese con abundante agua y acuda al médico de inmediato.

Si el refrigerante salpica la ropa, cámbiese.

La corrosión y el óxido que se elimine del motor y del radiador deben desecharse siguiendo instrucciones especiales. Los productos químicos en el interior son nocivos para la salud.

PRECAUCIÓN

No agregue agua de la canilla al sistema de refrigeración. Provocará la acumulación de depósitos dentro del sistema de refrigeración. Use solo agua destilada y refrigerante en una mezcla de 50 % y 50 %. Cuando la temperatura esté por debajo de 0 °C, una mezcla inadecuada de agua y refrigerante puede causar congelación, interferencias graves y fallas en el sistema de refrigeración.

Los anticongelantes envasados que se comercializan en el mercado contienen propiedades anticorrosivas y antioxidantes. Cuando se diluyen en exceso, pierden estas propiedades. Mantenga la concentración de dilución de anticongelante según las instrucciones del fabricante.

Cuando llene el sistema de refrigeración, asegúrese de que el color del refrigerante sea verde y que contenga etilenglicol. Cuando la temperatura ambiente sea inferior a 0 °C (32 °F), utilice un refrigerante cuyo punto congelación sea inferior a 0 °C (32 °C).

MANTENIMIENTO

Inspección del nivel de refrigerante

Estacione la motocicleta apoyando la muleta en suelo nivelado.

Inspeccione el nivel de refrigerante en el depósito.

Si se encuentra en el área "B": el nivel de refrigerante es el adecuado.

Si el nivel se encuentra en el área "A": drene el refrigerante sobrante hasta que llegue al área "B".

Si el nivel se encuentra en el área "C" o no puede ver el nivel: vuelva a llenar con el mismo refrigerante hasta alcanzar el área "B".

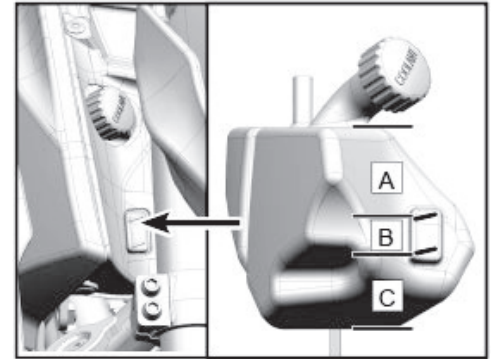

ADVERTENCIA

Cuando la motocicleta está en marcha, el refrigerante tendrá una temperatura muy alta y permanecerá en estado de compresión.

No abra el radiador, la manguera del radiador, el depósito u otras partes relacionadas con el sistema de refrigeración hasta tanto el motor o el sistema de refrigeración se hayan enfriado.

Si se quema, lave inmediatamente la zona afectada con agua durante más de 10 minutos y acuda a un médico.

MANTENIMIENTO

Llenado de refrigerante

Abra la tapa del depósito y agregue refrigerante hasta el área B.

 PRECAUCIÓN

Si debe agregar refrigerante con demasiada frecuencia, o si el depósito está completamente vacío, es probable que haya una fuga en el sistema. Acérquese a un concesionario autorizado para que inspeccionen el sistema de refrigeración.

Acérquese a un concesionario autorizado para que cambien el refrigerante. La mezcla de diferentes refrigerantes puede provocar daños en el motor.

MANTENIMIENTO

Neumáticos y cadena

Esta motocicleta utiliza llantas, válvulas de inflado y neumáticos sin cámara. Utilice únicamente los neumáticos, las llantas y las válvulas de inflado estándar recomendados. No instale neumáticos con cámara en llantas para neumáticos sin cámara. No instale una cámara dentro de un neumático sin cámara. Si los neumáticos no están bien instalados, pueden desinflarse.

Especificaciones de los neumáticos

Especificaciones de los neumáticos	Rueda delantera	120/70ZR17 M/C 58W
	Rueda trasera	160/60ZR17 M/C 69W
Presión de los neumáticos	Rueda delantera	36,3 psi (250 kPa)
	Rueda trasera	36,3 psi (250 kPa)
Profundidad mínima de la banda de rodadura	Rueda delantera	0,8 - 1 mm (0,031 - 0,039 in)
	Rueda trasera	0,8 - 1 mm (0,031 - 0,039 in)

La presión incorrecta de los neumáticos o exceder su límite de carga puede afectar el manejo y el desempeño de la motocicleta y provocar la pérdida de control.

Realice inspecciones periódicas de la presión de aire con un manómetro para neumáticos. Regule la presión según sea necesario.

La presión excesivamente baja de los neumáticos puede causar que los neumáticos se desgasten de forma despareja o se sobrecalienten. La presión adecuada de los neumáticos ofrece el mejor nivel de comodidad y una vida útil más prolongada.

MANTENIMIENTO

NOTA:

Controle la presión de los neumáticos cuando están fríos.

La presión de los neumáticos se ve afectada por el cambio de la temperatura ambiente y la altitud. Si durante un viaje la temperatura ambiente y la altitud cambian en gran medida, debe controlarse la presión de los neumáticos y ajustarse en consecuencia.

La mayoría de los países tienen su propia reglamentación con respecto a la profundidad mínima de la banda de rodadura. Cumpla con las reglamentaciones locales. Al instalar llantas o neumáticos nuevos, verifique siempre el balanceo de las ruedas.

PRECAUCIÓN

Para mantener la seguridad y la estabilidad en la conducción, utilice únicamente los neumáticos recomendados y con la presión recomendada. Si el neumático se pincha y se repara o se usa dentro de las 24 horas posteriores a la reparación, la velocidad de la motocicleta no debe exceder los 60 km/h y no puede exceder los 90 km/h en ningún otro momento. Un neumático pinchado debe repararse lo antes posible.

Los neumáticos delantero y trasero deben ser del mismo fabricante, con el mismo patrón de la banda de rodadura. Los neumáticos nuevos pueden resbalar más y causar pérdida de control, con el consiguiente riesgo de sufrir lesiones si no se cumple con el período de asentamiento. Conduzca la motocicleta a velocidades moderadas utilizando diferentes ángulos de inclinación para que los neumáticos hagan fricción con el suelo en toda la superficie. La superficie de fricción normal se forma después de un período de asentamiento de aproximadamente 160 km. Evite el frenado, la aceleración y los giros bruscos a alta velocidad durante el período de asentamiento.

Carga útil de los neumáticos

La carga útil máxima recomendada es: 150 kg (330,7 lb), incluidos el conductor, el equipaje/carga y los accesorios.

MANTENIMIENTO

Fricción de los neumáticos

Cuando el desgaste de la banda de rodadura del neumático excede el límite de uso, el neumático se vuelve más susceptible a pincharse y fallar. Una estimación aceptada es que el 90 % de las fallas de neumáticos se producen durante el último 10 % de la vida útil de la banda de rodadura. Por lo tanto, no resulta seguro utilizar neumáticos hasta que se deterioren por completo. De acuerdo con la Tabla de mantenimiento periódico, mida la profundidad de la banda de rodadura con un calibre de profundidad y cambie los neumáticos cuyo desgaste llegue al límite mínimo de profundidad admisible.

Revise visualmente el neumático para asegurarse de que no hay grietas ni cortes y cámbielo si está muy dañado. Por ejemplo, si aparece una expansión parcial en el neumático, significa que está gravemente dañado.

Quite cualquier piedra o partícula extraña incrustada en la banda de rodadura.

PRECAUCIÓN

Cuando la temperatura ambiente sea inferior a $-10\text{ }^{\circ}\text{C}$ ($14\text{ }^{\circ}\text{F}$), sugerimos resguardar la motocicleta en el interior si no va a utilizarla por mucho tiempo.

No use la muleta para dejar la motocicleta estacionada durante mucho tiempo en invierno. Debe usar el caballete central (si está equipado) ya que los neumáticos no deben soportar el peso de la motocicleta.

No permita que los neumáticos queden hundidos en la nieve o el hielo cuando estacione en invierno.

Cuando estacione la motocicleta durante mucho tiempo al aire libre en invierno, coloque una cubierta en el suelo debajo de los neumáticos que los aisle y proteja.

MANTENIMIENTO

Inspección de la cadena de transmisión

La holgura de la cadena de transmisión y la lubricación deben revisarse diariamente antes de conducir de acuerdo con la Tabla de mantenimiento periódico para seguridad y prevención de un desgaste excesivo. Si la cadena se desgasta mucho o se ajusta mal, provocará un desgaste excesivo de los componentes y una posible falla.

Si la cadena está demasiado tensa, acelerará el desgaste de la cadena, el piñón, el piñón trasero y la llanta trasera. Algunas partes pueden agrietarse o romperse cuando se les aplica una carga.

Si la cadena está demasiado floja, puede salirse del piñón o del piñón trasero, provocando el bloqueo de la rueda trasera o daños en el motor.

La vida útil de la cadena de transmisión depende en gran medida del mantenimiento que se le realice.

Inspección de la suciedad de la cadena

Inspeccione periódicamente la cadena en busca de suciedad, o después de conducir en condiciones adversas.

Si la cadena está sucia, lave las partículas grandes de suciedad con un chorro suave de agua. Limpie la suciedad residual y el lubricante residual con un limpiador de cadenas adecuado.

Una vez seca, rocíe la cadena con un lubricante de cadena adecuado.

 ADVERTENCIA
--

Cuando rocíe con lubricante de cadena, no salpique otras piezas. Si, por ejemplo, rocía los neumáticos con este lubricante, disminuirá su adherencia a la calzada, y si rocía los discos de freno, disminuirá la eficacia de los frenos. Si el lubricante de cadena toca estos componentes, límpielos con un limpiador adecuado.
--

MANTENIMIENTO

Inspección de la tensión de la cadena

Ponga la caja de cambios en punto muerto. Estacione la motocicleta apoyando la muleta en suelo nivelado.

Empuje hacia arriba la cadena a la altura de la mitad hasta que ofrezca resistencia y mida la distancia del movimiento.

Si la tensión de la cadena está fuera de las especificaciones, ajústela al estándar.

Valor estándar: 30 - 40 mm (1,18 - 1,57 in)

NOTA:

Gire la rueda trasera a diferentes posiciones y repita la medición antes de ajustar la holgura de la cadena.

Ajuste de la tensión de la cadena

Afloje la tuerca del eje de la rueda trasera [1].

Afloje las contratuercas izquierda y derecha [3].

Atornille los pernos de ajuste izquierdo y derecho [2] de manera uniforme para ajustar la tensión de la cadena, asegurándose de que las marcas de alineación a la izquierda y a la derecha en el tensor de la cadena [4] coincidan con la posición de las marcas de referencia.

Asegúrese de que el extremo del brazo oscilante toque de manera firme el perno de ajuste.

Apriete las contratuercas izquierda y derecha [3]. Apriete la tuerca del eje de la rueda trasera.

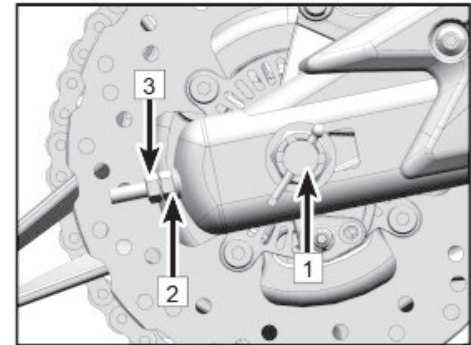
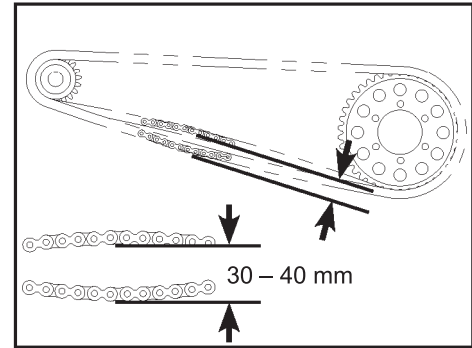

MANTENIMIENTO

Inspección del desgaste

Ponga la caja de cambios en punto muerto. Estacione la motocicleta apoyando la muleta en suelo nivelado.

Aplique tensión en la cadena o cuelgue un objeto de 10 kg (22 lb).

Mida la longitud de 20 eslabones que se estiren. Si la longitud de estiramiento supera el límite estándar, cambie la cadena por una nueva.

Límite estándar: 320,7 mm (12,6 in)

PELIGRO

Por su seguridad, utilice la cadena estándar. Cuando la cadena se estira, nunca la corte y vuelva a montar. Acérquese a un concesionario autorizado CFMOTO para que la cambien.

Inspeccione los dientes del piñón trasero y el piñón del motor en busca de cualquier tipo de desgaste.

Si el piñón del motor o el piñón trasero están desgastados, cambie los dos piñones juntos.

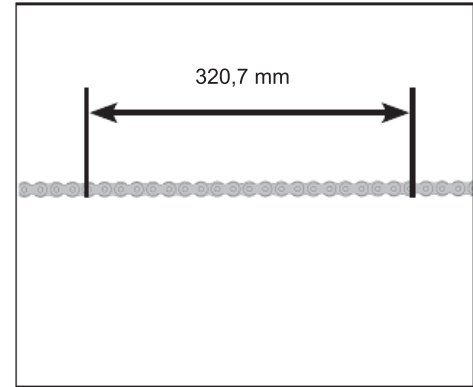

MANTENIMIENTO

Sistema de frenos

Para garantizar un rendimiento excelente de la motocicleta y la seguridad personal, repare y realice el servicio de mantenimiento de acuerdo con la Tabla de mantenimiento periódico. Asegúrese de que todas las piezas del sistema de frenos estén en buen estado. Si se produce algún daño en el sistema de frenos, acérquese a un concesionario autorizado para que inspeccionen la motocicleta.

Inspección de la palanca de freno delantero

Estacione la motocicleta apoyando la muleta en suelo nivelado. Presione ligeramente la palanca de freno delantero e inspeccione su recorrido libre.

Recorrido libre: 3 - 6 mm (0,12 - 0,23 in)

Inspeccione la palanca de freno delantero en busca de grietas o ruidos anormales. Cambie por piezas nuevas si se descubren problemas.

Inspección del pedal de freno trasero

Estacione la motocicleta apoyando la muleta en suelo nivelado. Presione ligeramente el pedal de freno trasero e inspeccione su recorrido libre.

Recorrido libre: 10 mm (0,39 in)

Inspeccione el pedal de freno trasero en busca de grietas o ruidos anormales. Cambie por piezas nuevas si se descubren problemas.

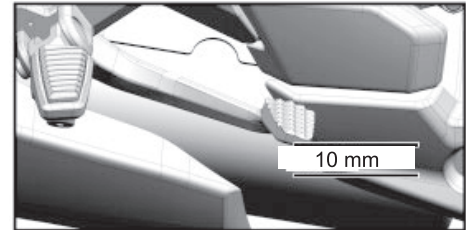
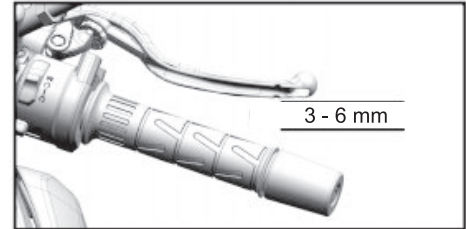

⚠ ADVERTENCIA

Si los frenos se sienten blandos al apretar la palanca de freno o el pedal de freno, es posible que haya aire en una manguera de líquido de frenos o que falte líquido. Si la motocicleta presenta esta condición peligrosa, no conduzca. Acérquese a un concesionario autorizado CFMOTO para que revisen los frenos de inmediato.

MANTENIMIENTO

Inspección del nivel de líquido de frenos

Estacione la motocicleta con la muleta.

Inspeccione los niveles de líquido del depósito del freno delantero y el depósito del freno trasero.

Si el nivel del líquido de frenos se encuentra en el área "B": la cantidad de fluido es la adecuada.

Si el nivel del líquido de frenos se encuentra en el área "A": drene el fluido sobrante hasta que llegue al área "B".

Si el nivel del líquido de frenos se encuentra en el área "C" o no puede ver el nivel: vuelva a llenar con líquido de frenos hasta alcanzar el área "B."

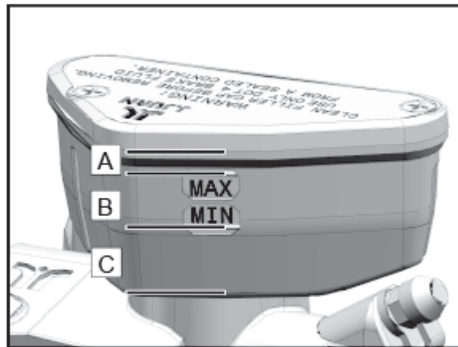

Depósito de líquido del freno delantero

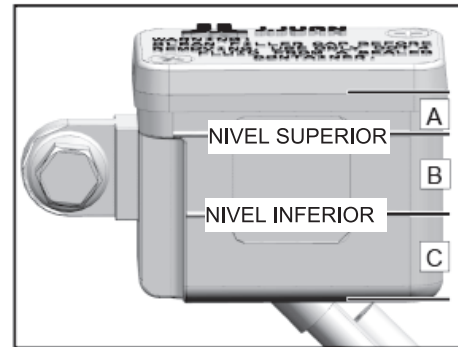

Depósito de líquido del freno trasero

MANTENIMIENTO

Cambio del líquido de frenos

ADVERTENCIA

El líquido de frenos provoca irritación en la piel. Enjuague la zona afectada con abundante agua en caso de contacto con la piel.

Mantenga el líquido de frenos fuera del alcance de los niños.

Mantenga el líquido de frenos alejado de la piel, los ojos o la ropa. Use ropa y gafas protectoras cuando sea necesario. Si ingiere líquido de frenos por error, debe acudir al médico de inmediato.

Si el líquido de frenos entra en contacto con los ojos, enjuáguese bien con agua de inmediato y acuda al médico.

Si se derrama líquido de frenos sobre la ropa, cámbiese .

ADVERTENCIA

El líquido de frenos que se utiliza durante mucho tiempo sin cambiarlo reducirá la eficiencia del frenado. Cambie el líquido de frenos de acuerdo con el Programa de mantenimiento periódico. Utilice únicamente líquido de frenos DOT4 del mismo tipo que el marcado en el depósito de líquido. La mezcla de diferentes tipos de líquido de frenos puede causar daños o fallas en el sistema de frenos. Acérquese a un concesionario autorizado CFMOTO para que realicen el mantenimiento del líquido de frenos.

NOTA

Cuando el nivel del líquido de frenos baja, se produce una presión negativa dentro del depósito, lo que puede provocar que la junta del depósito se hunda. Retire la tapa del depósito para liberar la presión. Ajuste la junta del depósito y, a continuación, coloque la junta y la tapa.

MANTENIMIENTO

Depósito de líquido del freno delantero

Quite los tornillos [1].

Retire la tapa y la junta del depósito [2].

Llene con líquido de frenos hasta el área B.

Vuelva a colocar la tapa y la junta del depósito.

Coloque los tornillos.

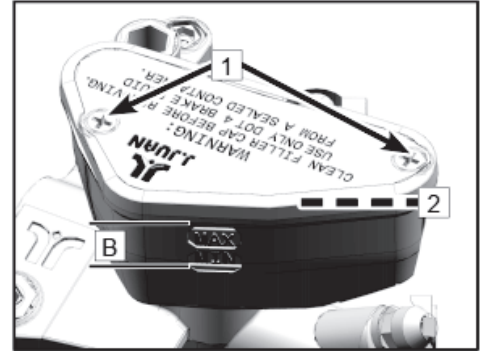

Depósito de líquido del freno trasero

Quite los tornillos [1].

Retire la tapa y la junta del depósito [2].

Llene con líquido de frenos hasta el área B.

Vuelva a colocar la tapa y la junta del depósito.

Coloque los tornillos.

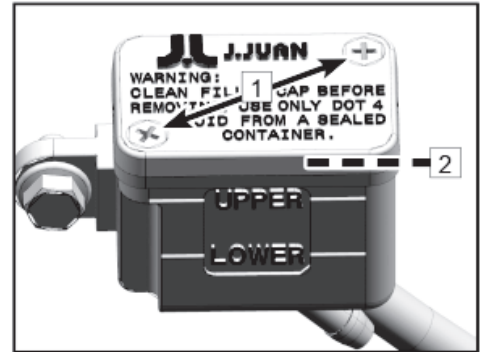

MANTENIMIENTO

Inspección de los discos de freno

Inspeccione los discos de freno periódicamente para ver si están dañados, deformados, agrietados o desgastados. Los discos de freno dañados pueden causar fallas en el frenado. Los discos de freno desgastados reducen la distancia de frenado. Si los discos de freno están dañados o exceden el límite de desgaste, acérquese a un concesionario autorizado para que los cambien.

Inspeccione el espesor de los discos de freno delanteros y traseros en varias posiciones.

Límite de desgaste de los discos de freno: 3 mm (0,12 in)

Inspección de los calipers de freno

Inspeccione los calipers de freno antes de conducir. Inspeccione periódicamente las pastillas de freno para controlar el espesor mínimo. Si la pastilla de freno está demasiado fina, hará que la placa de acero roce los discos de freno, lo que reducirá en gran medida el efecto de frenado y dañará el sistema de frenos.

Inspeccione el espesor mínimo de las pastillas de freno en todos calipers.

Espesor mínimo de la placa de los revestimientos de freno: ≥ 1 mm (0,04 in)

Si el espesor de las pastillas de freno es menor que el límite mínimo, o si la placa de las pastillas de freno está dañada, acérquese a un concesionario autorizado para que reparen el sistema de frenos.

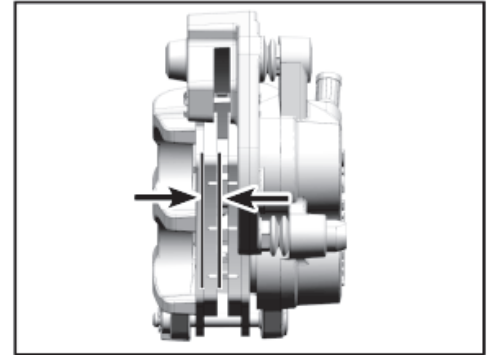
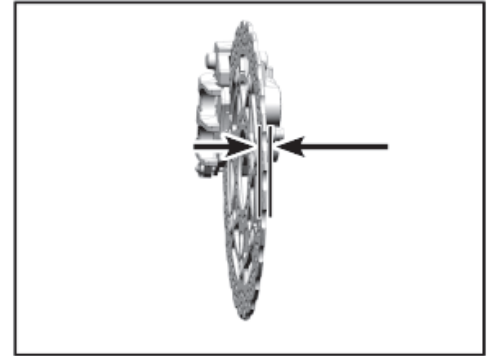

MANTENIMIENTO

Sistema de frenos antibloqueo (ABS)

El ABS es un sistema de seguridad que evita el bloqueo de las ruedas cuando se conduce en línea recta sin la influencia de fuerzas laterales.

Con la ayuda del ABS, cuando se frena a fondo o se frena en terrenos arenosos, anegados, resbaladizos o en otras condiciones de baja adherencia, la motocicleta aplicará toda la fuerza de frenado y no bloqueará las ruedas, ya que hacerlo podría causar un accidente.

 PELIGRO
--

No siempre es posible evitar el vuelco en situaciones extremas de conducción, por ej., con equipaje cargado con un centro de gravedad alto, diferentes superficies de la calzada, pendientes empinadas, frenado a fondo sin soltar el embrague. Adapte su estilo de conducción a las condiciones de la calzada y su capacidad de conducción.
--

El ABS funciona con dos circuitos de frenos independientes (frenos delantero y trasero). Cuando la unidad de control de la electrónica de los frenos detecta una tendencia a bloquearse en una rueda, el ABS comienza a regular la presión del freno. El motociclista sentirá el proceso de regulación como una ligera pulsación en las palancas de freno de mano o de pie.

Al encender el interruptor de contacto, el indicador del ABS debe encenderse y luego apagarse una vez que comience a conducir. Si el indicador ABS no se apaga después de comenzar a conducir, o si se enciende mientras conduce, esto indica que hay una falla en el sistema ABS. Si hay una falla, el ABS no funcionará y las ruedas pueden bloquearse al frenar bruscamente. El sistema de frenos se mantiene en pleno funcionamiento, pero el ABS no está disponible para corregir el posible bloqueo de las ruedas.

MANTENIMIENTO

Amortiguadores

Inspección de los amortiguadores

Sujetando el manubrio y presionando el freno delantero, comprima la horquilla delantera varias veces para comprobar que funciona correctamente. Inspeccione visualmente los amortiguadores delanteros en busca de fugas de aceite, rayones o ruido de fricción.

Después de conducir, revise los amortiguadores delanteros para controlar si están sucios. Limpie estas superficies periódicamente. La falta de mantenimiento podría provocar daños en los sellos de aceite y fugas de aceite.

Presione el asiento con su peso varias veces para verificar si el amortiguador trasero funciona sin problemas. Inspeccione visualmente el amortiguador trasero en busca de fugas de aceite.

Si tiene alguna duda sobre el rendimiento de los amortiguadores delantero o trasero, acérquese a un concesionario autorizado CFMOTO para que los inspeccionen.

MANTENIMIENTO

Ajuste del amortiguador trasero

El amortiguador trasero [1] se ajusta en la mejor posición antes de que la motocicleta salga de fábrica, una posición adecuada para la mayoría de las situaciones.

No ajuste la precarga del resorte del amortiguador trasero usted mismo.

⚠ PELIGRO

Esta pieza contiene gas nitrógeno a alta presión. El mal manejo puede causar una explosión. Lea la declaración relacionada y no la quemé, perfore ni abra.

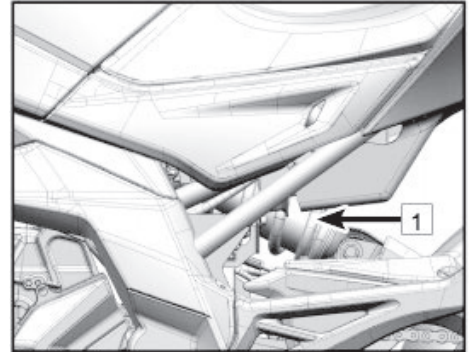

MANTENIMIENTO

Sistema eléctrico y luces

Batería

La batería de esta motocicleta es una batería libre de mantenimiento. Por lo tanto, no es necesario inspeccionar la cantidad de electrolito ni agregar agua destilada. Para garantizar una vida útil óptima de la batería, manténgala cargada correctamente para asegurarse de que tenga capacidad de reserva disponible en el motor de arranque. Cuando se usa con frecuencia, el sistema de carga de la motocicleta carga la batería. Si la motocicleta solo se usa ocasionalmente, o se usa poco tiempo durante cada viaje, la batería podría descargarse. Las baterías también pueden descargarse debido al poco uso. La velocidad de descarga varía según el tipo de batería y la temperatura ambiente. Cuando la temperatura ambiente aumenta, la velocidad de descarga podría aumentar en un factor de 1 por cada 15 °C de aumento de la temperatura.

En climas fríos, si la batería no está correctamente cargada, el electrolito puede congelarse con facilidad, lo que puede provocar que la batería se agriete y que las placas de electrodos se deformen. La carga adecuada y completa de la batería mejora su capacidad a prueba de congelamiento.

NOTA: Debido al diseño de la motocicleta y la ubicación de los componentes, la extracción e instalación de la batería solo debe ser realizada por técnicos de CFMOTO en un taller debidamente equipado.

MANTENIMIENTO

Mantenimiento de la batería

Siempre mantenga la batería completamente cargada o, de lo contrario, podría dañarla y acortar su vida útil.

Si conduce la motocicleta con poca frecuencia, revise el voltaje de la batería semanalmente con un voltímetro. Si desciende por debajo de 12,8 voltios, deberá cargarse con un cargador adecuado (consulte en el concesionario). Si no va a usar la motocicleta durante más de 2 semanas, la batería deberá cargarse con un cargador de carga lenta y continua. No utilice un cargador rápido de tipo automotriz que pueda sobrecalentar la batería y dañarla.

Cargador de batería

Consulte en el concesionario las especificaciones del cargador.

Carga de la batería

Retire la batería de la motocicleta antes de cargarla.

Conecte los cables positivo y negativo del cargador y cargue la batería a razón de 1/10 de amperio de su capacidad. Por ejemplo, la velocidad de carga de una batería de 10 amperios por hora sería de 1 amperio.

Asegúrese de que la batería esté completamente cargada antes de instalarla.

ADVERTENCIA

No instale una batería de celda húmeda convencional en esta motocicleta. El sistema eléctrico no funcionará correctamente y se producirán daños.

Al sacar la batería, retire primero el terminal negativo y luego el terminal positivo. Al instalarla, el orden de conexión es inverso al de extracción de la batería.

NOTA:

Cuando cargue una batería libre de mantenimiento, siga siempre las instrucciones que se muestran en la etiqueta.

MANTENIMIENTO

Luces

La luz alta y la luz baja se pueden regular. Gire la perilla reguladora [1] para regular la luz.

PRECAUCIÓN

Este ajuste debe realizarse de acuerdo con las reglamentaciones locales. El estándar de los haces de luz se basa en que las ruedas delantera y trasera estén tocando el suelo y el conductor esté sentado en la motocicleta.

Todas las luces son estructuras de ledes que no se pueden reparar si se dañan o fallan. Acérquese a un concesionario para que cambien el conjunto completo si una luz de ledes se daña o falla.

PRECAUCIÓN

No deje la alimentación eléctrica encendida durante mucho tiempo si el motor no se pondrá en marcha. Si el faro delantero se deja encendido, consumirá la capacidad de la batería y el motor no arrancará.

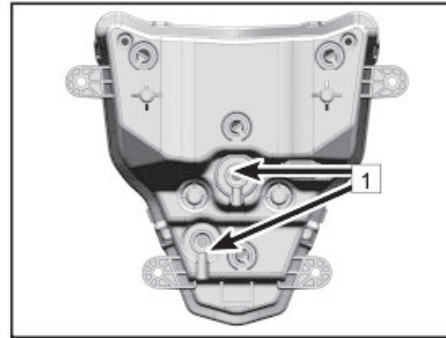

MANTENIMIENTO

Fusibles

La caja de fusibles [1] se encuentra debajo del asiento, se la puede ver cuando se levanta el asiento y la cubierta antipolvo. Si un fusible se quema, inspeccione el sistema eléctrico para ver si hay algún daño, cambie el fusible por uno del mismo amperaje.

ADVERTENCIA

No utilice un fusible que no sea el estándar. Cambie el fusible que se quema por uno nuevo del mismo amperaje. En el fusible se puede ver el valor de amperaje.

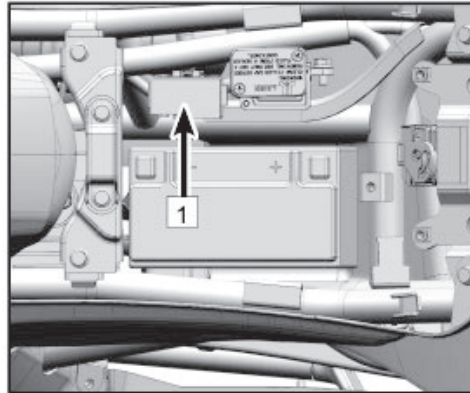

MANTENIMIENTO

Convertidor catalítico

Esta motocicleta está equipada con un convertidor catalítico en el sistema de escape. El platino y el rodio en el convertidor reaccionan con el monóxido de carbono y los hidrocarburos del escape del motor para convertirlos en dióxido de carbono y agua, liberando a la atmósfera gases de escape mucho más limpios.

Para el correcto funcionamiento del convertidor catalítico, se deben tener en cuenta las siguientes precauciones:

Utilice únicamente nafta sin plomo. Nunca cargue nafta con plomo dado que reduce significativamente la vida útil del convertidor catalítico.

No conduzca la motocicleta en punto muerto por inercia con el motor y la caja de cambios engranados y el interruptor de contacto o el interruptor de parada del motor apagados. No intente arrancar el motor muchas veces cuando la batería esté descargada. En estas condiciones, la mezcla de aire/combustible sin quemar fluirá hacia el sistema de escape, acelerará la reacción con el convertidor, lo que provocará que el convertidor se sobrecaliente y se dañe cuando el motor está caliente, o reducirá el rendimiento del convertidor cuando el motor está frío.

PRECAUCIÓN

Utilice únicamente nafta sin plomo. Incluso una pequeña cantidad de plomo puede dañar los metales preciosos dentro del convertidor catalítico y causar fallas. No agregue aceite antioxidante o aceite de motor en el silenciador, ya que puede provocar una falla del convertidor catalítico.

MANTENIMIENTO

Sistema de evaporación de combustible

Esta motocicleta está equipada con un sistema de control de las emisiones de evaporación (EVAP, por sus siglas en inglés). Los vapores de combustible del tanque de combustible entran a un tanque de carbón a través de un tubo de absorción. Los vapores de combustible son absorbidos por un filtro que contiene carbón activado cuando se detiene el motor. Cuando el motor está en marcha, los vapores de combustible absorbidos en el filtro de carbón fluyen hacia la admisión de aire y se queman como parte normal de la combustión, evitando la contaminación ambiental, en lugar de liberarse directamente al aire. Por otra parte, la presión de aire dentro del tanque de combustible es equilibrada por el sistema EVAP. Si la presión interna del tanque de combustible es más baja que la externa, está disponible para reponer la presión de aire mediante el tubo de aire del filtro de carbón y el tubo de absorción. El sistema de tubos EVAP siempre debe estar despejado, sin bloqueos ni deformaciones; de lo contrario, la bomba de combustible podría dañarse y el tanque de combustible también podría deformarse o romperse.

Si el sistema de evaporación de combustible falla, acérquese al concesionario CFMOTO. No realice ninguna modificación en el sistema, ya que podría provocar que la motocicleta no cumpla con los requisitos de las reglamentaciones ambientales. Las conexiones de los tubos deben estar bien hechas después de cualquier reparación, sin fugas de aire, bloqueos, deformaciones, roturas, daños, etc.

LIMPIEZA Y ALMACENAMIENTO

Limpieza y almacenamiento de la motocicleta

Precauciones generales

La limpieza frecuente de la motocicleta mejorará el rendimiento y extenderá su vida útil. Cubrirla con una funda transpirable de buena calidad para motocicletas ayudará a protegerla mientras esté guardada.

- Siempre limpie la motocicleta después de que el motor y el sistema de escape se hayan enfriado.
- Evite aplicar detergentes agresivos en juntas, pastillas de freno y neumáticos.
- Lave a mano. No lave con sistemas de alta presión
- Evite los productos químicos agresivos, solventes, detergentes y productos de limpieza para el hogar como el hidróxido de amonio.
- La nafta, el líquido de frenos y el refrigerante dañan las superficies pintadas y de plástico. Lávelas de inmediato si salpican plásticos pintados.
- Evite utilizar cepillos metálicos, virulana y otras esponjas o cepillos abrasivos.
- Tenga cuidado al limpiar el parabrisas, la lente del faro y otras piezas de plástico que se puedan rayar fácilmente.
- Evite lavar con agua a alta presión, ya que puede penetrar en las juntas y los componentes eléctricos y dañar la motocicleta.
- Evite rociar agua en áreas como las tomas de aire, el sistema de combustible, los componentes eléctricos, las salidas del silenciador y la cerradura del tanque de combustible.

LIMPIEZA Y ALMACENAMIENTO

Lavado de la motocicleta

- Enjuague con agua fría para quitar la suciedad que esté suelta.
- Mezcle en un balde detergente suave específico para motocicletas o automóviles y agua. Utilice un paño o una esponja suaves. Si es necesario, utilice un desengrasante suave para eliminar la acumulación de aceite o grasa. Comience con la parte superior de la motocicleta y lave las partes de abajo al final.
- Después del lavado, enjuague la motocicleta con agua limpia para eliminar todos los residuos (los residuos del detergente pueden dañar los componentes).
- Seque con un paño suave para evitar rayones.
- Arranque el motor y déjelo al ralentí durante varios minutos. El calor del motor ayudará a secar las áreas que queden húmedas.
- Conduzca con cuidado a baja velocidad y accione los frenos varias veces. Esto ayuda a secar los frenos y a restablecer el rendimiento normal.
- Lubrique la cadena de transmisión para evitar la oxidación.

NOTA:

Cuando conduzca en rutas con sal o cercanas al mar, lave la motocicleta con agua fría de inmediato después de usarla. No utilice agua caliente, ya que acelera la reacción química de la sal. Después de secar la motocicleta, aplique un aerosol anticorrosivo en todas las superficies metálicas y cromadas para evitar la corrosión. Se puede formar condensación en el interior de la lente del faro tras conducir bajo la lluvia o tras lavar la motocicleta. Para eliminar la humedad, arranque el motor y encienda el faro.

LIMPIEZA Y ALMACENAMIENTO

Protección de las superficies

Después de lavar la motocicleta, cubra las superficies pintadas, tanto de metal como de plástico, con una cera para motocicletas y automóviles disponible en el mercado. La cera debe aplicarse cada tres meses o según las condiciones lo requieran. Utilice siempre productos no abrasivos y aplíquelos según las instrucciones.

Parabrisas y otros plásticos

Tras el lavado, utilice un paño suave para secar las piezas de plástico. Una vez secas, trate las superficies del parabrisas, la lente del faro delantero y otras piezas de plástico sin pintar con un producto limpiador o pulidor de plásticos aprobado.

PRECAUCIÓN

Las piezas de plástico pueden deteriorarse y romperse si entran en contacto con sustancias químicas o productos de limpieza del hogar como combustible, líquido de frenos, limpiacristales, fijadores de roscas u otros productos químicos agresivos. Si una pieza de plástico entra en contacto con una sustancia química agresiva, lávela con agua y compruebe si se produjeron daños. Evite el uso de esponjas o cepillos abrasivos para limpiar las piezas de plástico, ya que dañarán el acabado de la pieza.

Cromo y aluminio

Las piezas de aleación de cromo y aluminio sin recubrimiento expuestas al aire pueden oxidarse, ponerse opacas y perder brillo. Estas piezas deben limpiarse con un detergente y pulirse con un abrillantador. Las ruedas de aluminio pintadas como las no pintadas se pueden limpiar con un detergente especial.

LIMPIEZA Y ALMACENAMIENTO

Cuero, vinilo y caucho

Si la motocicleta tiene accesorios de cuero, para limpiarlos utilice un producto limpiador o aplique un tratamiento especial para cuero. Lavar las piezas de cuero con detergente y agua las dañará y reducirá su vida útil. Las piezas de vinilo deben limpiarse por separado.

Los neumáticos y otros componentes de caucho deben tratarse con un producto protector de caucho para conservar su vida útil.

 PELIGRO
--

Cuando se aplique el tratamiento a los neumáticos, se debe tener especial cuidado de que el protector de caucho no afecte la función de la banda de rodadura. A su vez, si el tratamiento no se aplica correctamente, se puede disminuir la tracción entre el neumático y el suelo, lo que posiblemente provoque la pérdida de control.

LIMPIEZA Y ALMACENAMIENTO

Preparación para guardar la motocicleta

Limpie la motocicleta en su totalidad.

Ponga en marcha el motor durante aproximadamente 5 minutos, apáguelo y cambie el aceite y el filtro del motor.

PELIGRO

El aceite para motocicleta es una sustancia tóxica. Deseche el aceite usado de manera adecuada. Mantenga el aceite usado fuera del alcance de los niños. Si la piel entra en contacto con el aceite, debe lavarse de inmediato.

Llene con aceite de motor nuevo.

Llene con combustible y el aditivo de combustible adecuado.

PELIGRO

El combustible es muy inflamable y puede explotar en determinadas condiciones. Gire la llave de contacto a la posición “” cuando opere la motocicleta. No fume. Asegúrese de que el área esté bien ventilada y de que no exista riesgo alguno de que se produzcan llamas o chispas. Esto incluye cualquier aparato con llama piloto. El combustible es una sustancia tóxica. Deseche el combustible de la manera adecuada. Mantenga el aceite usado fuera del alcance de los niños. Si la piel entra en contacto con el aceite, debe lavarse de inmediato.

Reduzca la presión de los neumáticos en un 20% mientras la motocicleta esté guardada y sin usarse.

Levante las ruedas del suelo con una tabla de madera u otro material para mantener la humedad alejada de la motocicleta.

Aplique un inhibidor de corrosión en todas las superficies metálicas sin pintar para evitar que se oxiden. Evite aplicar sobre las piezas de caucho o en los frenos.

Lubrique la cadena de transmisión y todos los cables.

LIMPIEZA Y ALMACENAMIENTO

Saque la batería. Guárdela donde no esté expuesta a la luz solar directa en un ambiente fresco y seco. Asegúrese de que la batería esté completamente cargada según la Tabla de mantenimiento periódico. Ate una bolsa de plástico sobre el silenciador del tubo de escape para protegerlos contra la humedad. Coloque una funda sobre la motocicleta para evitar que penetre suciedad y polvo.

Preparación para usar la motocicleta después de haber estado guardada

Retire la bolsa de plástico del silenciador.

Verifique el estado de la batería. Cárguela si es necesario y, a continuación, colóquela en la motocicleta. Lubrique los puntos de pivote según sea necesario (palancas del manubrio, pedal, etc.).

Controle todos los puntos que se enumeran en la sección “Inspección previa a conducir”.

Realice una prueba de manejo a baja velocidad para verificar que la motocicleta funciona con normalidad.

Transporte de la motocicleta

Si es necesario transportar la motocicleta, debe hacerlo en un remolque para motocicleta, un camión de plataforma o un remolque que tenga una rampa de carga o una plataforma elevadora, y debe asegurarse con correas de amarre para motocicletas. Nunca intente remolcar la motocicleta con una rueda o las dos ruedas tocando la calzada.

LIMPIEZA Y ALMACENAMIENTO

Problemas y sus causas

Problema	Componente	Posibles causas	Solución
El motor no arranca	Sistema de alimentación de combustible	No hay combustible en el tanque de combustible	Cargar combustible
		Bomba bloqueada o dañada: mala calidad del combustible	Limpiar o cambiar
	Sistema de encendido	Falla de la bujía: exceso de depósitos de carbón, uso demasiado prolongado	Limpiar o cambiar
		Falla del tapón de bujía: Mal contacto o quemada	Limpiar o cambiar
		Falla de la bobina de encendido: mal contacto o quemado	Limpiar o cambiar
		Falla de la ECU: Mal contacto o quemada	Limpiar o cambiar
		Falla de la bobina de disparo: mal contacto o quemado	Limpiar o cambiar
		Falla del estator: mal contacto o quemado	Limpiar o cambiar
		Falla del cableado: mal contacto	Inspeccionar o ajustar
	Compresión del cilindro	Falla del mecanismo de arranque: desgastado o dañado	Limpiar o cambiar
		Válvulas de admisión y de escape, asientos de válvula averiados: demasiados depósitos coloidales del combustible o uso demasiado prolongado	Limpiar o cambiar
		Falla del cilindro, pistón, aro del pistón: demasiados depósitos coloidales del combustible o desgaste	Limpiar o cambiar
		Fuga del colector de admisión: uso demasiado prolongado	Limpiar o cambiar
		Reglaje de las válvulas averiado	Limpiar o cambiar

LIMPIEZA Y ALMACENAMIENTO

Potencia insuficiente	Válvula y pistón	Válvulas de admisión y de escape, exceso de depósitos de carbón en el pistón: mala calidad del combustible y del aceite	Reparar o cambiar
	Embrague	Deslizamiento del embrague: mala calidad del aceite, uso prolongado y sobrecargado	Ajustar o cambiar
	Cilindro y aro	Desgaste del cilindro, aros del pistón: mala calidad del aceite y uso demasiado prolongado	Cambiar aceite
	Frenos	Separación incompleta del freno: el freno está demasiado tenso	Ajustar
	Cadena principal	Cadena de transmisión demasiado tensa: ajuste incorrecto	Ajustar
	Motor	El motor se recalienta: mezcla demasiado rica o demasiado pobre, mala calidad del aceite, mala calidad del combustible, protección, etc.	Ajustar o cambiar
Potencia insuficiente	Bujía	Separación de bujía incorrecta, la especificación es de 0,8-0,9 mm	Ajustar o cambiar
	Tubo de admisión	Fuga de aire del tubo de admisión: uso demasiado prolongado	Ajustar o cambiar
	Tapa del cilindro	Fuga de aire por la tapa del cilindro o las válvulas	Ajustar o cambiar
	Sistema eléctrico	Falla del sistema eléctrico	Inspeccionar o reparar
	Filtro de aire	Filtro de aire obstruido	Cambiar

LIMPIEZA Y ALMACENAMIENTO

El faro delantero y la luz trasera no funcionan	Cable	Malas conexiones	Ajustar
	Interruptores izquierdo y derecho	Mal contacto o daños en los interruptores	Ajustar o cambiar
	Faro delantero	Falla o daño en el foco y el portalámparas	Ajustar o cambiar
	Regulador	Inspección. Quemado y conexión suelta	Inspeccionar o cambiar
	Magneto	Inspeccionar la bobina: mala conexión o quemado	Inspeccionar o cambiar
La bocina no funciona	Batería	Sin carga	Cargar o cambiar
	Interruptor lado	Falla o daño en el botón de la bocina	Ajustar o cambiar
	Cable	Malas conexiones	Ajustar o reparar
	Bocina	Daño en la bocina	Ajustar o cambiar

Lo enumerado en la tabla son las fallas más comunes de la motocicleta. Si la motocicleta presenta alguna falla (especialmente en el sistema electrónico de inyección de combustible, el sistema de evaporación de combustible o el sistema de alarmas), acérquese a un concesionario autorizado CFMOTO para que revisen y reparen la motocicleta.

PELIGRO

No intente reparar las fallas usted mismo, de lo contrario, quedará expuesto al riesgo de sufrir accidentes. Usted es responsable de los accidentes relacionados con reparaciones o tareas de mantenimiento que no se realicen en un concesionario CFMOTO.

Unidad de control telemático (T-BOX)

Los vehículos CFMOTO están equipados con una terminal vehicular inteligente denominada T-Box. Establece un puente de comunicación entre el motociclista y el vehículo a través de la aplicación de CFMOTO. Busque y descargue la aplicación de CFMOTO.

Estimado Sra./ Sr. Cliente

CFMOTO desea darle las gracias por habernos seleccionado. A partir de ahora ya forma parte de uno de los tantos usuarios que poseen una motocicleta de la Marca CFMOTO.

Queremos informarle que estamos a su entera disposición a través de Nuestra Red de Concesionarios y Servicios Sociales CFMOTO, para atender cualquier necesidad que le pueda surgir, en esta nueva relación que nos liga profundamente como Fa-bricante, Concesionario y Propietario.

Le aconsejamos que a lo largo de esta nueva relación, siempre utilice repuestos originales CFMOTO.

Desde ya le agradecemos por su elección.

CFMOTO
Dirección planta industrial
Provincia – República Argentina

POLÍTICA DE GARANTÍA

Alcance: 24 meses o 24.000 km (*) (**) (***) (Lo que se cumpla primero).

CF MOTOS garantiza sus motos contra cualquier defecto de materiales o fallas de fabricación por un periodo de: 24 meses o 24 mil kilómetros, lo que se cumpla primero para todos los modelos de CF MOTOS, teniendo en cuenta las siguientes notas:

***NOTA 1:** Las piezas/insumos de mantenimiento obligatorio normales, no están incluidas en la cobertura de garantía: Lubricantes como aceite, grasa, etc.; focos, Refrigerantes -Freno -Juego de herramientas, Disco de freno -Correa de la CVT, Placa de fricción del embrague, Cadena de transmisión, neumáticos, etc.

***NOTA 2:** este periodo de alcance de garantía no aplica a cuadríciclos ni a utilitarios;

***NOTA 3:** esta garantía no contempla cobertura para unidades utilizadas en uso severo, uso comercial, alquiler, uso de fuerzas policiales, fuerzas armadas, fuerzas de seguridad, fuerzas similares, etc.

***NOTA 4:** las bujías, cables de freno, cables de acelerador y

cables de embrague, tendrán una cobertura de 6 meses sin límite de kilometraje.

***NOTA 5:** las baterías tendrán una cobertura de 6 meses desde la fecha de fabricación.

***NOTA 6:** relay de luces intermitentes, bocinas, tableros velocímetros, interruptores en manillares y bobinas de alta, tendrán una cobertura de 12 meses o 12 mil kilómetros, lo que ocurra primero.

CF MOTOS no garantizará las reparaciones de ruidos, vibraciones, filtraciones de aceite y otros elementos que no afecten la calidad, el funcionamiento y el rendimiento del producto.

Y no reconocerá ningún importe de gastos devengados de ningún trabajo de corrección, de reparaciones, ni de ninguna intervención técnica de ninguna índole, efectuados en talleres no autorizados previamente al hito de reclamo.

La garantía del fabricante es válida a través de todos los Concesionarios y Servicios Autorizados en cualquier punto del país. La misma es válida exclusivamente para el propietario y transferible dentro del período de vigencia y dentro del territorio nacional de la República Argentina. Siempre que tenga realizado todos los Mantenimientos Preventivos, tal como se indica en la tabla de Mantenimiento en el Manual del Propietario. Los mismos deben ser realizados en Concesionarios y/o

Service Oficiales. (Consultar nuestra www.zanella.com.ar)

La garantía comienza a regir a partir del hito de registro de venta en PORTAL DE GESTIÓN DE GARANTÍAS, que deberá coincidir con la fecha de facturación de la unidad. La entrega de la unidad al usuario, no debe superar los 20 días hábiles desde la fecha de facturación.

Gastos adicionales: los daños incidentales o consecuentes, tales como llamadas telefónicas, transporte, remolques, estadias, alquiler de un vehículo como sustituto durante el periodo de reparación, gastos de seguros, pérdida de tiempo, lucro cesante, inconveniencia o pérdida comercial no se encuentran cubiertos. Del mismo modo la presente garantía no cubre gastos relacionados con lesiones personales y daños incidentales a la propiedad o por cualquier perjuicio derivado de catástrofes naturales, fuego, colisión, robo y otros.

CF MOTOS queda expresamente exceptuada de obligación o responsabilidad alguna con relación a la presente Garantía, cuyos términos y condiciones generales podrán modificarse en cualquier momento sin previo aviso.

EXCLUSIONES DE LA GARANTÍA

La cobertura no será válida:

01. Cuando cualquier motocicleta haya sido empleada en forma habitual o circunstancial en carreras, ya sea que la participación haya sido con carácter oficial o como aficionado.

02. Cuando se presenten desperfectos o accidentes producidos por utilización indebida.

03. Cuando hubiera existido una Impericia conductiva.

04. Cuando hubiera existido Incorrecto asentamiento.

05. Cuando se hubiere sometido a sobrecarga aún momentánea.

06. Cuando se haya hecho uso de piezas no originales.

07. Cuando haya intervención y/o atención en talleres no autorizados.

08. Cuando se haya agregado accesorios no autorizados.

09. Cuando se haya producido remodelaciones que pudieran afectar la calidad, funcionamiento y rendimiento.

10. Cuando el circuito eléctrico/electrónico haya sido alterado

por la presencia de alarmas u otros dispositivos electrónicos como por ejemplo: rastreadores satelitales, luces de Xenón (o cualquier otra lámpara que no respetase las mismas especificaciones de fabricante), o cuando existiera cualquier otro dispositivo exógenos al producto no provisto en la configuración estándar de fabricante.

11. Cuando hubiera existido utilización como transporte público y/o alquiler de la motocicleta a terceros.

12. Cuando no se cumpliera con el Régimen de Servicios Obligatorios y con el Plan de Mantenimiento indicado en el manual del usuario.

13. Cuando los daños surgieran por el uso del producto en cualquier zona no adecuada.

14. Cuando los deterioros fueran producto de la puesta en práctica de modificaciones variaciones de las prestaciones del producto, ampliaciones, etc.

15. Cuando se produjesen fenómenos estéticos que no afecten el rendimiento.

16. Cuando Hubiera existido cualquier reparación o ajuste no efectuados por Concesionarios autorizados por CF MOTOS; quedan también excluidos de cobertura los daños derivados de estas reparaciones.

17. Cuando Los deterioros reclamados hayan sido provocados por la acción del hollín, humo, agentes químicos, acción de pájaros, de brisa y agua marina, sal, y otros agentes similares.

18. Cuando se hubiere producido desgaste y decoloración natural de pinturas, cromados, tapizados y partes plásticas.

19. Cuando el reclamo fuera por piezas y productos derivados del petróleo, sometidos a desgaste natural de utilización y en general piezas cuya durabilidad y rendimiento están sujetos a características de uso, de conducción y particularidades del terreno y/o climas, tales como aceites y grasas lubricantes, bujías, filtros de combustible, aceite y aire, cadenas de transmisión, pastillas y cintas de freno, discos y placas de embrague, lámparas, fusibles, escobillas de motores eléctricos, baterías (salvo por defecto de producto según nota 5), destelladores, relays, reguladores, bocinas, CDI, instalación eléctrica, mangueras, retenes y otras piezas de goma como neumáticos y cámaras, correas, juntas en general, cables de comando, fluidos de freno y embrague, líquido refrigerante, etc.

FICHA DE REGISTRO DEL USUARIO (Este formulario sirve para dar inicio al sistema de garantía. Le pedimos por favor sea completado correctamente.)

Modelo: _____ Color: _____

Nº del Motor: _____

Nº de Cuadro: _____

Nº de Factura de Venta: _____

ACTIVIDAD PRINCIPAL:

- Estudiante
- Empleado
- Comerciante
- Profesional
- Ama de casa
- Otra: _____

FINALIDAD DE USO:

- Transporte
- Recreación
- Deportes
- Turismo
- Trabajo
- Otra: _____

FORMA DE PAGO: Cantidad de cuotas ____ (Si fue de Contado ponga 1)

El concesionario vendedor debe asignar sus código y nombre en cada talón de servicio.

CÓDIGO CONCESIONARIO: _____

Declaro que el motovehículo me ha sido entregado en perfectas condiciones de funcionamiento. He recibido todas las instrucciones respecto a la garantía, el manual de la unidad y los accesorios correspondientes. Acepto por lo tanto las condiciones de Garantía de CFMOTO.

.....
FIRMA

.....
DNI

Nombre del cliente: _____

Fecha de Nacimiento: _____ Sexo: F M

Domicilio: _____

Localidad: _____ Provincia: _____

Teléfono: _____ Fecha de entrega: _____

RAZONES QUE MOTIVARON A LA COMPRA:

- Prestigio de la marca
- Prestigio del agente
- Estética de la unidad
- Mecánica de la unidad
- Precio
- Condiciones de pago
- Publicidad
- Valor de reventa
- Recomendaciones
- Turismo
- Otra: _____

POSEE OTRO VEHICULOS:

- Automovil
- Prestigio del agente

CÓDIGO CONCESIONARIO: _____

.....
FIRMA / SELLO DEL CONCESIONARIO

REMITIR A EMPRESA

REVISACION PRE-ENTREGA

INDICAR CON UNA CRUZ LOS ÍTEMS, EJECUTADOS:

- Adicionar y/o controlar aceite y combustible.
- Funcionamiento general del motor.
- Calibrar neumáticos.
- Preparar la batería.
- Ajustar cadena de transmisión.
- Ajustar palancas de mando.
- Líquido de freno.
- Controlar sistema de admisión.
- Control de fuga de lubricante.
- Lubricación general.
- Ajustar comando de acelerador y cable.
- Controlar documentación.
- Control de marcha.
- Verificar funcionamiento de suspensiones y frenos.
- Llave de control.
- Verificar funcionamiento de instrumentos.
- Verificar funcionamiento del sistema eléctrico.
- Verificar y ajustar tuercas y tornillos.
- Herramientas.

INSTRUCCIONES AL PROPIETARIO / USUARIO EN LA ENTREGA:

- Cómo hacer una inspección diaria de la unidad.
- Cómo usarlo adecuadamente y condiciones generales de la garantía.
- Cómo y Cuándo hacer el Servicio Obligatorio.
- Entrega del Manual de Garantía.
- Entrega del Manual del Usuario y Mantenimiento.

CERTIFICADO DE GARANTIA Y REVISACIÓN PRE-ENTREGA (Complete este formulario con letra imprenta.)

Fecha de Venta:	N° de Factura de venta:	Modelo:	Color:
Nombre del propietario:		Cuadro:	Motor:
Dirección para contacto:			Teléfono:
Código Postal:	Localidad:	Provincia:	
Código de concesionario:	Nombre del concesionario:		
<p>Declaro que el motovehículo me ha sido entregado en perfectas condiciones de funcionamiento. He recibido todas las instrucciones respecto de la garantía, uso, mantenimiento y se me ha entregado el Manual de Garantía, el Manual del motovehículo y los accesorios correspondientes. Acepto por lo tanto las condiciones de Garantía CFMOTO.</p>		<p>.....</p>	
..... FIRMA DNI FIRMA Y SELLO DEL CONCESIONARIO O SERVICIO POST-VENTA	

La presente Garantía solamente ampara aquellas motocicletas distribuidas por CFMOTO dentro de la Republica Argentina.
La falta de algún dato requerido invalida este talón.

**CONCESIONARIO
DUPLICADO**

REVISACION PRE-ENTREGA

INDICAR CON UNA CRUZ LOS ÍTEMS, EJECUTADOS:

- Ajustar comando de acelerador y cable.
- Funcionamiento general del motor.
- Calibrar neumáticos.
- Preparar la batería.
- Ajustar cadena de transmisión.
- Ajustar palancas de mando.
- Líquido de freno.
- Controlar sistema de admisión.
- Control de fuga de lubricante.
- Lubricación general.
- Adicionar y/o controlar aceite y combustible.
- Controlar documentación.
- Control de marcha.
- Verificar funcionamiento de suspensiones y frenos.
- Llave de control.
- Verificar funcionamiento de instrumentos.
- Verificar funcionamiento del sistema eléctrico.
- Verificar y ajustar tuercas y tornillos.
- Herramientas.
- Explicación de funcionamiento

INSTRUCCIONES AL PROPIETARIO / USUARIO EN LA ENTREGA:

- Cómo hacer una inspección diaria de la unidad.
- Cómo usarlo adecuadamente y condiciones generales de la garantía.
- Cómo y Cuándo hacer el Servicio Obligatorio.
- Entrega del Manual de Garantía.
- Entrega del Manual del Usuario y Mantenimiento.

CERTIFICADO DE GARANTÍA Y REVISACION PRE-ENTREGA (Complete este formulario con letra impresa.)

Fecha de Venta:	N° de Factura de venta:	Modelo:	Color:
Nombre del propietario:		Cuadro:	Motor:
Dirección para contacto:			Teléfono:
Código Postal:	Localidad:	Provincia:	
Código de concesionario:	Nombre del concesionario:		
Declaro que el motovehículo me ha sido entregado en perfectas condiciones de funcionamiento. He recibido todas las instrucciones respecto de la garantía, uso, mantenimiento y se me ha entregado el Manual de Garantía, el Manual del motovehículo y los accesorios correspondientes. Acepto por lo tanto las condiciones de Garantía CFMOTO.	 FIRMA Y SELLO DEL CONCESIONARIO O SERVICIO POST-VENTA	
..... FIRMA DNI		

La presente Garantía solamente ampara aquellas motocicletas distribuidas por CFMOTO dentro de la Republica Argentina.

La falta de algún dato requerido invalida este talón.

**PROPIETARIO
TRIPLICADO**

REVISACION PRE-ENTREGA

INDICAR CON UNA CRUZ LOS ÍTEMS, EJECUTADOS:

- Adicionar y/o controlar aceite y combustible.
- Funcionamiento general del motor.
- Calibrar neumáticos.
- Preparar la batería.
- Ajustar cadena de transmisión.
- Ajustar palancas de mando.
- Líquido de freno.
- Controlar sistema de admisión.
- Control de fuga de lubricante.
- Lubricación general.
- Ajustar comando de acelerador y cable.
- Controlar documentación.
- Control de marcha.
- Verificar funcionamiento de suspensiones y frenos.
- Llave de control.
- Verificar funcionamiento de instrumentos.
- Verificar funcionamiento del sistema eléctrico.
- Verificar y ajustar tuercas y tornillos.
- Herramientas.

INSTRUCCIONES AL PROPIETARIO / USUARIO EN LA ENTREGA:

- Cómo hacer una inspección diaria de la unidad.
- Cómo usarlo adecuadamente y condiciones generales de la garantía.
- Cómo y Cuándo hacer el Servicio Obligatorio.
- Entrega del Manual de Garantía.
- Entrega del Manual del Usuario y Mantenimiento.

1º SERVICE SERVICIO OBLIGATORIO

Complete este formulario con letra imprenta.

_____ km.	_____ mes
-----------	-----------

Fecha servicio: _____

Kilometraje real: _____

.....
FIRMA Y SELLO DEL CONCESIONARIO

EL CONCESIONARIO debe asignar su código y nombre en cada talón de servicio

.....
FIRMA DEL PROPIETARIO
DNI:

La falta de algún dato requerido invalida este Talón.

PARA EL PROPIETARIO

1º SERVICE SERVICIO OBLIGATORIO

Complete este formulario con letra imprenta.

_____ km.	_____ mes
-----------	-----------

Fecha servicio: _____

Kilometraje real: _____

Modelo: _____ Color: _____

Cuadro: _____ Motor: _____

.....
FIRMA Y SELLO DEL CONCESIONARIO

EL CONCESIONARIO debe asignar su código y nombre en cada talón de servicio

.....
FIRMA Y SELLO DEL CONCESIONARIO

La falta de algún dato requerido invalida este Talón.

CONCESIONARIO / SERVICIO

1º SERVICE SERVICIO OBLIGATORIO

Complete este formulario con letra imprenta.

_____ km.	_____ mes
-----------	-----------

Fecha servicio: _____

Kilometraje real: _____

Modelo: _____ Color: _____

Cuadro: _____ Motor: _____

.....
FIRMA Y SELLO DEL CONCESIONARIO

EL CONCESIONARIO debe asignar su código y nombre en cada talón de servicio

.....
FIRMA Y SELLO DEL CONCESIONARIO

La falta de algún dato requerido invalida este Talón.

PARA CFMOTO

1° SERVICE SERVICIO OBLIGATORIO

km.

mes

Se debe realizar obligatoriamente el servicio de mantenimiento para que la garantía no pierda su vigencia. El Concesionario deberá remitir este talón al distribuidor dentro de los 7 días siguientes de realizado el servicio. Su omisión hace caducar la vigencia de la garantía.

La presente Garantía solamente ampara aquellas motocicletas distribuidas por CFMOTO. dentro de la República Argentina

La realización de los servicios de mantenimiento periódico será obligatoria al completar el plazo temporal establecido o al recorrer el kilometraje estipulado para cada uno de ellos (lo que ocurra primero), a excepción de que el kilometraje correspondiente al __ y __ servicio ocurran luego de los __ meses de adquirida la unidad (plazo de expiración de la cobertura), en cuyo caso su ejecución será de carácter recomendado.

La falta de algún dato requerido invalida este Talón.

PARA EL PROPIETARIO

1° SERVICE SERVICIO OBLIGATORIO

km.

mes

Se debe realizar obligatoriamente el servicio de mantenimiento para que la garantía no pierda su vigencia. El Concesionario deberá remitir este talón al distribuidor dentro de los 7 días siguientes de realizado el servicio. Su omisión hace caducar la vigencia de la garantía.

La presente Garantía solamente ampara aquellas motocicletas distribuidas por CFMOTO. dentro de la República Argentina

La realización de los servicios de mantenimiento periódico será obligatoria al completar el plazo temporal establecido o al recorrer el kilometraje estipulado para cada uno de ellos (lo que ocurra primero), a excepción de que el kilometraje correspondiente al __ y __ servicio ocurran luego de los __ meses de adquirida la unidad (plazo de expiración de la cobertura), en cuyo caso su ejecución será de carácter recomendado.

La falta de algún dato requerido invalida este Talón.

CONCESIONARIO / SERVICIO

1° SERVICE SERVICIO OBLIGATORIO

km.

mes

Se debe realizar obligatoriamente el servicio de mantenimiento para que la garantía no pierda su vigencia. El Concesionario deberá remitir este talón al distribuidor dentro de los 7 días siguientes de realizado el servicio. Su omisión hace caducar la vigencia de la garantía.

La presente Garantía solamente ampara aquellas motocicletas distribuidas por CFMOTO. dentro de la República Argentina

La realización de los servicios de mantenimiento periódico será obligatoria al completar el plazo temporal establecido o al recorrer el kilometraje estipulado para cada uno de ellos (lo que ocurra primero), a excepción de que el kilometraje correspondiente al __ y __ servicio ocurran luego de los __ meses de adquirida la unidad (plazo de expiración de la cobertura), en cuyo caso su ejecución será de carácter recomendado.

La falta de algún dato requerido invalida este Talón.

PARA CFMOTO

2º SERVICE SERVICIO OBLIGATORIO

Complete este formulario con letra imprenta.

_____ km.	_____ mes
-----------	-----------

Fecha servicio: _____

Kilometraje real: _____

.....
FIRMA Y SELLO DEL CONCESIONARIO

EL CONCESIONARIO debe asignar su código y nombre en cada talón de servicio

.....
FIRMA DEL PROPIETARIO

DNI:

La falta de algún dato requerido invalida este Talón.

PARA EL PROPIETARIO

2º SERVICE SERVICIO OBLIGATORIO

Complete este formulario con letra imprenta.

_____ km.	_____ mes
-----------	-----------

Fecha servicio: _____

Kilometraje real: _____

Modelo: _____ Color: _____

Cuadro: _____ Motor: _____

.....
FIRMA Y SELLO DEL CONCESIONARIO

EL CONCESIONARIO debe asignar su código y nombre en cada talón de servicio

.....
FIRMA Y SELLO DEL CONCESIONARIO

La falta de algún dato requerido invalida este Talón.

CONCESIONARIO / SERVICIO

2º SERVICE SERVICIO OBLIGATORIO

Complete este formulario con letra imprenta.

_____ km.	_____ mes
-----------	-----------

Fecha servicio: _____

Kilometraje real: _____

Modelo: _____ Color: _____

Cuadro: _____ Motor: _____

.....
FIRMA Y SELLO DEL CONCESIONARIO

EL CONCESIONARIO debe asignar su código y nombre en cada talón de servicio

.....
FIRMA Y SELLO DEL CONCESIONARIO

La falta de algún dato requerido invalida este Talón.

PARA CFMOTO

2° SERVICE SERVICIO OBLIGATORIO

km.

mes

Se debe realizar obligatoriamente el servicio de mantenimiento para que la garantía no pierda su vigencia. El Concesionario deberá remitir este talón al distribuidor dentro de los 7 días siguientes de realizado el servicio. Su omisión hace caducar la vigencia de la garantía.

La presente Garantía solamente ampara aquellas motocicletas distribuidas por CFMOTO. dentro de la República Argentina

La realización de los servicios de mantenimiento periódico será obligatoria al completar el plazo temporal establecido o al recorrer el kilometraje estipulado para cada uno de ellos (lo que ocurra primero), a excepción de que el kilometraje correspondiente al 4to y 5to servicio ocurran luego de los 12 meses de adquirida la unidad (plazo de expiración de la cobertura), en cuyo caso su ejecución será de carácter recomendado.

La falta de algún dato requerido invalida este Talón.

PARA EL PROPIETARIO

2° SERVICE SERVICIO OBLIGATORIO

km.

mes

Se debe realizar obligatoriamente el servicio de mantenimiento para que la garantía no pierda su vigencia. El Concesionario deberá remitir este talón al distribuidor dentro de los 7 días siguientes de realizado el servicio. Su omisión hace caducar la vigencia de la garantía.

La presente Garantía solamente ampara aquellas motocicletas distribuidas por CFMOTO. dentro de la República Argentina

La realización de los servicios de mantenimiento periódico será obligatoria al completar el plazo temporal establecido o al recorrer el kilometraje estipulado para cada uno de ellos (lo que ocurra primero), a excepción de que el kilometraje correspondiente al 4to y 5to servicio ocurran luego de los 12 meses de adquirida la unidad (plazo de expiración de la cobertura), en cuyo caso su ejecución será de carácter recomendado.

La falta de algún dato requerido invalida este Talón.

CONCESIONARIO / SERVICIO

2° SERVICE SERVICIO OBLIGATORIO

km.

mes

Se debe realizar obligatoriamente el servicio de mantenimiento para que la garantía no pierda su vigencia. El Concesionario deberá remitir este talón al distribuidor dentro de los 7 días siguientes de realizado el servicio. Su omisión hace caducar la vigencia de la garantía.

La presente Garantía solamente ampara aquellas motocicletas distribuidas por CFMOTO. dentro de la República Argentina

La realización de los servicios de mantenimiento periódico será obligatoria al completar el plazo temporal establecido o al recorrer el kilometraje estipulado para cada uno de ellos (lo que ocurra primero), a excepción de que el kilometraje correspondiente al 4to y 5to servicio ocurran luego de los 12 meses de adquirida la unidad (plazo de expiración de la cobertura), en cuyo caso su ejecución será de carácter recomendado.

La falta de algún dato requerido invalida este Talón.

PARA CFMOTO

3º SERVICE SERVICIO OBLIGATORIO

Complete este formulario con letra imprenta.

_____ km.	_____ mes
-----------	-----------

Fecha servicio: _____

Kilometraje real: _____

..... FIRMA Y SELLO DEL CONCESIONARIO
--

EL CONCESIONARIO debe asignar su código y nombre en cada talón de servicio

..... FIRMA DEL PROPIETARIO
DNI:

La falta de algún dato requerido invalida este Talón.

PARA EL PROPIETARIO

3º SERVICE SERVICIO OBLIGATORIO

Complete este formulario con letra imprenta.

_____ km.	_____ mes
-----------	-----------

Fecha servicio: _____

Kilometraje real: _____

Modelo: _____ Color: _____

Cuadro: _____ Motor: _____

..... FIRMA Y SELLO DEL CONCESIONARIO
--

EL CONCESIONARIO debe asignar su código y nombre en cada talón de servicio

..... FIRMA Y SELLO DEL CONCESIONARIO
--

La falta de algún dato requerido invalida este Talón.

CONCESIONARIO / SERVICIO

3º SERVICE SERVICIO OBLIGATORIO

Complete este formulario con letra imprenta.

_____ km.	_____ mes
-----------	-----------

Fecha servicio: _____

Kilometraje real: _____

Modelo: _____ Color: _____

Cuadro: _____ Motor: _____

..... FIRMA Y SELLO DEL CONCESIONARIO
--

EL CONCESIONARIO debe asignar su código y nombre en cada talón de servicio

..... FIRMA Y SELLO DEL CONCESIONARIO
--

La falta de algún dato requerido invalida este Talón.

PARA CFMOTO

3° SERVICE SERVICIO OBLIGATORIO

km.

mes

Se debe realizar obligatoriamente el servicio de mantenimiento para que la garantía no pierda su vigencia. El Concesionario deberá remitir este talón al distribuidor dentro de los 7 días siguientes de realizado el servicio. Su omisión hace caducar la vigencia de la garantía.

La presente Garantía solamente ampara aquellas motocicletas distribuidas por CFMOTO. dentro de la República Argentina

La realización de los servicios de mantenimiento periódico será obligatoria al completar el plazo temporal establecido o al recorrer el kilometraje estipulado para cada uno de ellos (lo que ocurra primero), a excepción de que el kilometraje correspondiente al 4to y 5to servicio ocurran luego de los 12 meses de adquirida la unidad (plazo de expiración de la cobertura), en cuyo caso su ejecución será de carácter recomendado.

La falta de algún dato requerido invalida este Talón.

PARA EL PROPIETARIO

3° SERVICE SERVICIO OBLIGATORIO

km.

mes

Se debe realizar obligatoriamente el servicio de mantenimiento para que la garantía no pierda su vigencia. El Concesionario deberá remitir este talón al distribuidor dentro de los 7 días siguientes de realizado el servicio. Su omisión hace caducar la vigencia de la garantía.

La presente Garantía solamente ampara aquellas motocicletas distribuidas por CFMOTO. dentro de la República Argentina

La realización de los servicios de mantenimiento periódico será obligatoria al completar el plazo temporal establecido o al recorrer el kilometraje estipulado para cada uno de ellos (lo que ocurra primero), a excepción de que el kilometraje correspondiente al __ y __ servicio ocurran luego de los __ meses de adquirida la unidad (plazo de expiración de la cobertura), en cuyo caso su ejecución será de carácter recomendado.

La falta de algún dato requerido invalida este Talón.

CONCESIONARIO / SERVICIO

3° SERVICE SERVICIO OBLIGATORIO

km.

mes

Se debe realizar obligatoriamente el servicio de mantenimiento para que la garantía no pierda su vigencia. El Concesionario deberá remitir este talón al distribuidor dentro de los 7 días siguientes de realizado el servicio. Su omisión hace caducar la vigencia de la garantía.

La presente Garantía solamente ampara aquellas motocicletas distribuidas por CFMOTO. dentro de la República Argentina

La realización de los servicios de mantenimiento periódico será obligatoria al completar el plazo temporal establecido o al recorrer el kilometraje estipulado para cada uno de ellos (lo que ocurra primero), a excepción de que el kilometraje correspondiente al __ y __ servicio ocurran luego de los __ meses de adquirida la unidad (plazo de expiración de la cobertura), en cuyo caso su ejecución será de carácter recomendado.

La falta de algún dato requerido invalida este Talón.

PARA CFMOTO

4º SERVICE SERVICIO OBLIGATORIO

Complete este formulario con letra imprenta.

km.	mes
-----	-----

Fecha servicio: _____

Kilometraje real: _____

..... FIRMA Y SELLO DEL CONCESIONARIO
--

EL CONCESIONARIO debe asignar su código y nombre en cada talón de servicio

..... FIRMA DEL PROPIETARIO
DNI:

La falta de algún dato requerido invalida este Talón.

PARA EL PROPIETARIO

4º SERVICE SERVICIO OBLIGATORIO

Complete este formulario con letra imprenta.

km.	mes
-----	-----

Fecha servicio: _____

Kilometraje real: _____

Modelo: _____ Color: _____

Cuadro: _____ Motor: _____

..... FIRMA Y SELLO DEL CONCESIONARIO
--

EL CONCESIONARIO debe asignar su código y nombre en cada talón de servicio

..... FIRMA Y SELLO DEL CONCESIONARIO
--

La falta de algún dato requerido invalida este Talón.

CONCESIONARIO / SERVICIO

4º SERVICE SERVICIO OBLIGATORIO

Complete este formulario con letra imprenta.

km.	mes
-----	-----

Fecha servicio: _____

Kilometraje real: _____

Modelo: _____ Color: _____

Cuadro: _____ Motor: _____

..... FIRMA Y SELLO DEL CONCESIONARIO
--

EL CONCESIONARIO debe asignar su código y nombre en cada talón de servicio

..... FIRMA Y SELLO DEL CONCESIONARIO
--

La falta de algún dato requerido invalida este Talón.

PARA CFMOTO

4° SERVICE SERVICIO OBLIGATORIO

km.

mes

Se debe realizar obligatoriamente el servicio de mantenimiento para que la garantía no pierda su vigencia. El Concesionario deberá remitir este talón al distribuidor dentro de los 7 días siguientes de realizado el servicio. Su omisión hace caducar la vigencia de la garantía.

La presente Garantía solamente ampara aquellas motocicletas distribuidas por CFMOTO. dentro de la República Argentina

La realización de los servicios de mantenimiento periódico será obligatoria al completar el plazo temporal establecido o al recorrer el kilometraje estipulado para cada uno de ellos (lo que ocurra primero), a excepción de que el kilometraje correspondiente al ___ y ___ servicio ocurran luego de los ___ meses de adquirida la unidad (plazo de expiración de la cobertura), en cuyo caso su ejecución será de carácter recomendado.

La falta de algún dato requerido invalida este Talón.

PARA EL PROPIETARIO

4° SERVICE SERVICIO OBLIGATORIO

km.

mes

Se debe realizar obligatoriamente el servicio de mantenimiento para que la garantía no pierda su vigencia. El Concesionario deberá remitir este talón al distribuidor dentro de los 7 días siguientes de realizado el servicio. Su omisión hace caducar la vigencia de la garantía.

La presente Garantía solamente ampara aquellas motocicletas distribuidas por CFMOTO. dentro de la República Argentina

La realización de los servicios de mantenimiento periódico será obligatoria al completar el plazo temporal establecido o al recorrer el kilometraje estipulado para cada uno de ellos (lo que ocurra primero), a excepción de que el kilometraje correspondiente al ___ y ___ servicio ocurran luego de los ___ meses de adquirida la unidad (plazo de expiración de la cobertura), en cuyo caso su ejecución será de carácter recomendado.

La falta de algún dato requerido invalida este Talón.

CONCESIONARIO / SERVICIO

4° SERVICE SERVICIO OBLIGATORIO

km.

mes

Se debe realizar obligatoriamente el servicio de mantenimiento para que la garantía no pierda su vigencia. El Concesionario deberá remitir este talón al distribuidor dentro de los 7 días siguientes de realizado el servicio. Su omisión hace caducar la vigencia de la garantía.

La presente Garantía solamente ampara aquellas motocicletas distribuidas por CFMOTO. dentro de la República Argentina

La realización de los servicios de mantenimiento periódico será obligatoria al completar el plazo temporal establecido o al recorrer el kilometraje estipulado para cada uno de ellos (lo que ocurra primero), a excepción de que el kilometraje correspondiente al ___ y ___ servicio ocurran luego de los ___ meses de adquirida la unidad (plazo de expiración de la cobertura), en cuyo caso su ejecución será de carácter recomendado.

La falta de algún dato requerido invalida este Talón.

PARA CFMOTO

5° SERVICE SERVICIO OBLIGATORIO

Complete este formulario con letra imprenta.

_____ km.	_____ mes
-----------	-----------

Fecha servicio: _____

Kilometraje real: _____

..... FIRMA Y SELLO DEL CONCESIONARIO
--

EL CONCESIONARIO debe asignar su código y nombre en cada talón de servicio

..... FIRMA DEL PROPIETARIO
DNI:

La falta de algún dato requerido invalida este Talón.

PARA EL PROPIETARIO

5° SERVICE SERVICIO OBLIGATORIO

Complete este formulario con letra imprenta.

_____ km.	_____ mes
-----------	-----------

Fecha servicio: _____

Kilometraje real: _____

Modelo: _____ Color: _____

Cuadro: _____ Motor: _____

..... FIRMA Y SELLO DEL CONCESIONARIO
--

EL CONCESIONARIO debe asignar su código y nombre en cada talón de servicio

..... FIRMA Y SELLO DEL CONCESIONARIO
--

La falta de algún dato requerido invalida este Talón.

CONCESIONARIO / SERVICIO

5° SERVICE SERVICIO OBLIGATORIO

Complete este formulario con letra imprenta.

_____ km.	_____ mes
-----------	-----------

Fecha servicio: _____

Kilometraje real: _____

Modelo: _____ Color: _____

Cuadro: _____ Motor: _____

..... FIRMA Y SELLO DEL CONCESIONARIO
--

EL CONCESIONARIO debe asignar su código y nombre en cada talón de servicio

..... FIRMA Y SELLO DEL CONCESIONARIO
--

La falta de algún dato requerido invalida este Talón.

PARA CFMOTO

5° SERVICE SERVICIO OBLIGATORIO

km.

mes

Se debe realizar obligatoriamente el servicio de mantenimiento para que la garantía no pierda su vigencia. El Concesionario deberá remitir este talón al distribuidor dentro de los 7 días siguientes de realizado el servicio. Su omisión hace caducar la vigencia de la garantía.

La presente Garantía solamente ampara aquellas motocicletas distribuidas por CFMOTO. dentro de la República Argentina

La realización de los servicios de mantenimiento periódico será obligatoria al completar el plazo temporal establecido o al recorrer el kilometraje estipulado para cada uno de ellos (lo que ocurra primero), a excepción de que el kilometraje correspondiente al __ y __ servicio ocurran luego de los __ meses de adquirida la unidad (plazo de expiración de la cobertura), en cuyo caso su ejecución será de carácter recomendado.

La falta de algún dato requerido invalida este Talón.

PARA EL PROPIETARIO

5° SERVICE SERVICIO OBLIGATORIO

km.

mes

Se debe realizar obligatoriamente el servicio de mantenimiento para que la garantía no pierda su vigencia. El Concesionario deberá remitir este talón al distribuidor dentro de los 7 días siguientes de realizado el servicio. Su omisión hace caducar la vigencia de la garantía.

La presente Garantía solamente ampara aquellas motocicletas distribuidas por CFMOTO. dentro de la República Argentina

La realización de los servicios de mantenimiento periódico será obligatoria al completar el plazo temporal establecido o al recorrer el kilometraje estipulado para cada uno de ellos (lo que ocurra primero), a excepción de que el kilometraje correspondiente al __ y __ servicio ocurran luego de los __ meses de adquirida la unidad (plazo de expiración de la cobertura), en cuyo caso su ejecución será de carácter recomendado.

La falta de algún dato requerido invalida este Talón.

CONCESIONARIO / SERVICIO

5° SERVICE SERVICIO OBLIGATORIO

km.

mes

Se debe realizar obligatoriamente el servicio de mantenimiento para que la garantía no pierda su vigencia. El Concesionario deberá remitir este talón al distribuidor dentro de los 7 días siguientes de realizado el servicio. Su omisión hace caducar la vigencia de la garantía.

La presente Garantía solamente ampara aquellas motocicletas distribuidas por CFMOTO. dentro de la República Argentina

La realización de los servicios de mantenimiento periódico será obligatoria al completar el plazo temporal establecido o al recorrer el kilometraje estipulado para cada uno de ellos (lo que ocurra primero), a excepción de que el kilometraje correspondiente al __ y __ servicio ocurran luego de los __ meses de adquirida la unidad (plazo de expiración de la cobertura), en cuyo caso su ejecución será de carácter recomendado.

La falta de algún dato requerido invalida este Talón.

PARA CFMOTO

